



MUNICÍPIO DE SÃO BERNARDO DO CAMPO
SECRETARIA DE ADMINISTRAÇÃO E INOVAÇÃO
DEPARTAMENTO DE LICITAÇÕES E MATERIAIS

REQUISIÇÃO PARA CONTRATAÇÃO - NUMERO 00726/2020

Folha 1

1. TIPO DE CONTRATAÇÃO

1	FORNEC.BENS-MATERIAL DE CONSUMO
---	---------------------------------

2. UNIDADE REQUISITANTE

Código da Unidade	Unidade Requiritante e Gerenciadora	Data de Emissão
SA.10.00.000	DEPARTAMENTO DE ATENDIMENTO AO CIDADAO	07/07/2020

3. REFERÊNCIA

Assunto	Valor Total da Despesa
FORNECIMENTO DE BARREIRAS DE PROTECAO	35.857,76

4. DOTAÇÕES ORÇAMENTÁRIAS

Reduzida	Dotação Orçamentária	SubElemento	P/A	Cód.Aplicação	Recurso Financeiro	Valor da Despesa
1995-0	39.392.3.3.90.30.00.04.122.0025.2458.01	28	7129/2020	312-00005		35.857,76
JUL 35.857,76						

5. CONTATO

Responsável	E-Mail	Telefone	Ramal
FERNANDA MARIA ARAUJO CRIVELARO	FERNANDA.CRIVELARO@saobernardo.sp.gov.br	9700-0998	0000
Local de Entrega			
Rua Nicolau Filizola nº 100 - Centro; Avenida João Firmino nº 900 - Bairro Assunção; Avenida Araguaia nº 265 - Riacho Grande; Estrada dos Alvarengas nº 5815 - Alvarenga; Rua Jackey nº 61 - Rudge Ramos; Praça Samuel Sabatini nº 50 - Térreo. UNIDADES MENCIONADAS NO REFERENCIAL TECNICO/MEMORIAL DESCRITIVO.			

6. OBJETO

Item	Material	Grupo	Quantidade	Unidade	Valor Unidade	Valor Total
1	7V00102101-5	30-46	1,0000	SERVICO	35.857,7675	35.857,76
FORNECIMENTO E INSTALAÇÃO DE BARREIRA DE PROTEÇÃO ANTIVIRAIS OU BARREIRAS DE ACRÍLICO, ESPESSURA MÍNIMA 3MM. * DECLARAR MARCA.						

7. COMPLEMENTO

1	7V00102101-5	FORNECIMENTO, ENTREGA E INSTALAÇÃO DE ESCUDOS PROTETORES DE POLIESTIRENO, ESPESSURA DE 3MM, PARA MESAS E BALCÕES DE ATENDIMENTO (CENTRAL DE ATENDIMENTO AO CIDADÃO ; ATENDE BEM E JUNTA MILITAR LOCALIZADOS NO POSTO POUPEMPO SBC, POSTOS DE ATENDIMENTO AO CIDADÃO - ATENDE BEM E DEPARTAMENTO DE GESTÃO DE PESSOAS).
---	--------------	--

8. DESTINAÇÃO

Item	Quantidade	Destino	Unidade
1	1,0000	SA.10.00.000	SA-1 - DEPARTAMENTO DE ATENDIMENTO AO CIDADAO

9. JUSTIFICATIVA

Considerando a Pandemia decorrente do Coronavírus, a aquisição dos anteparos em questão, para instalação em mesas e balcões de locais de atendimento, faz-se necessária como medida de proteção e prevenção à COVID-19, DE ACORDO COM NORMATIVAS VIGENTES.

Digitado por: 033295 FABIANA DANTAS DE MACEDO POÇAS

10. ASSINATURAS

Autorizo autuar e licitar na forma da lei, conforme disposto no artigo 1º do Decreto nº 20.128/2017.

PEDRO ANTONIO AGUIAR PINHEIRO
SECRETARIO DE ADMINISTRACAO E



JUSTIFICATIVA PARA AQUISIÇÃO DE ANTEPAROS PARA MESAS E BALCÕES DE ATENDIMENTO

Considerando a Pandemia decorrente do Coronavírus e a necessidade de adoção de medidas de prevenção do vírus conforme normativas vigentes;

Considerando a importância de garantir a proteção à saúde dos servidores, em especial aos que estão mais expostos, uma vez que realizam atendimento presencial ao público;

Justificamos a necessidade de aquisição de anteparos para as mesas e balcões de atendimento referidos neste processo.

SA-1, em 06 de julho de 2020.

FERNANDA MARIA ARAUJO CRIVELARO
Assessora de Direção

FMAC



**MUNICÍPIO DE SÃO BERNARDO DO CAMPO
SECRETARIA DE ADMINISTRAÇÃO E INOVAÇÃO**

REFERENCIAL TÉCNICO/MEMORIAL DESCRITIVO

ESCOPO DOS SERVIÇOS:

FORNECIMENTO, ENTREGA E INSTALAÇÃO DE ESCUDOS PROTETORES DE POLIESTIRENO PARA MESAS E BALCÕES DE ATENDIMENTO (CENTRAL DE ATENDIMENTO AO CIDADÃO – ATENDE BEM E JUNTA MILITAR LOCALIZADOS NO POSTO POUPATEMPO SBC, POSTOS DE ATENDIMENTO AO CIDADÃO - ATENDE BEM E DEPARTAMENTO DE GESTÃO DE PESSOAS).

CONSIDERAÇÕES GERAIS

- O fornecimento das peças seguirá as especificações contidas no presente Referencial.
- Somente serão admitidos materiais diferentes ou similares dos especificados após a explícita aprovação da Fiscalização da Prodesp/Poupatempo/Atende Bem.
- Todos os materiais fornecidos deverão ser novos e comprovadamente de primeira linha.
- As dimensões das peças devem obedecer às indicações deste Referencial.
- As quantidades das peças a serem fornecidas são descritas abaixo, conforme cada modelo.

ESCUDO PROTETOR MODELO 1 – Mesas de Atendimento Poupatempo

(L= 1,00 x H= 95 cm – com recorte conforme leiaute abaixo)

- Anteparo em poliestireno transparente incolor com espessura 3mm, com abas dobradas, cantos arredondados.
- Fixação sobre as mesas por fita VHB (inclusas no fornecimento).
- Deverão ser fornecidas **36 (trinta e seis) unidades** deste modelo.

Escudos Protetores para Mesas e Balcões de Atendimento

- Local de entrega e instalação: Poupatempo SBC (Atende Bem – 33 unidades, Junta Militar - 3 unidades), Rua Nicolau Filizola, nº100 – Centro

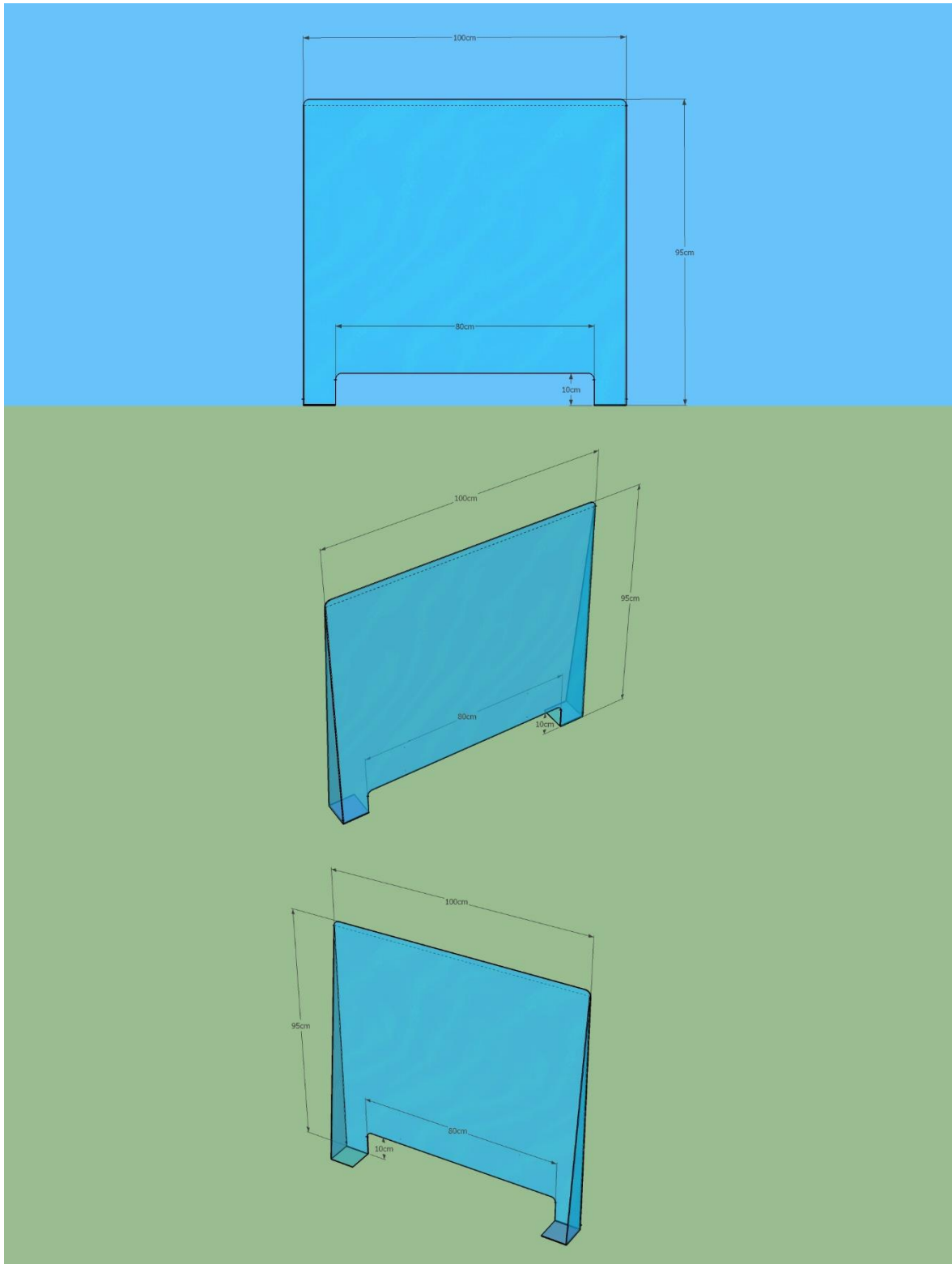

ESCUDO PROTETOR MODELO 2 – Balcões de Atendimento – Poupatempo

(L=1,00 x H=70 cm – com recorte conforme leiaute abaixo)

- Anteparo em poliestireno transparente incolor com espessura 3mm, com abas dobradas, cantos arredondados
- Fixação sobre as mesas por fita VHB (inclusas no fornecimento)
- Deverão ser fornecidas **4 (quatro) unidades** desse modelo
 - Local de entrega e instalação: Poupatempo SBC (Atende Bem – 3 unidades, Junta Militar – 1 unidade) Rua Nicolau Filizola, nº 100 – Centro.

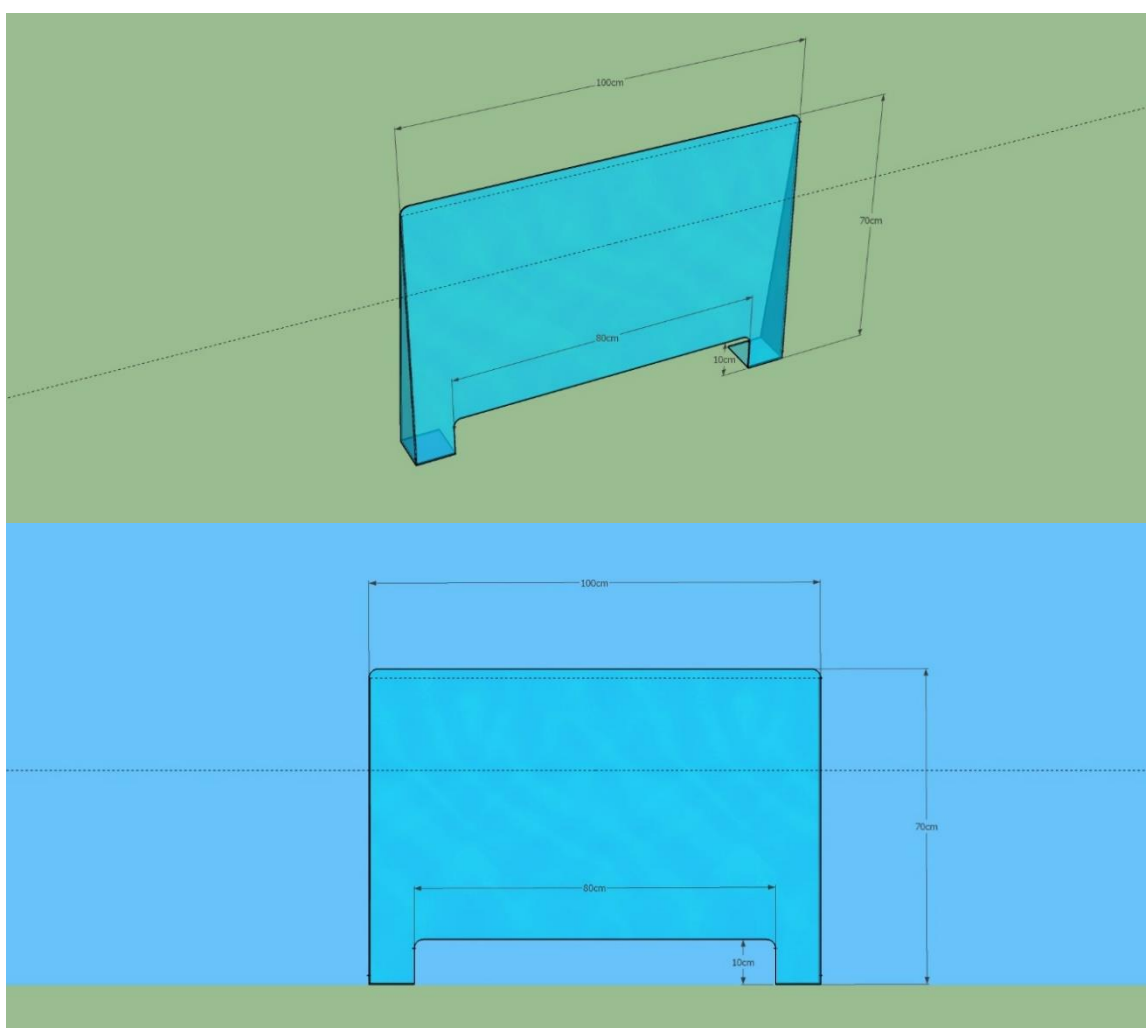

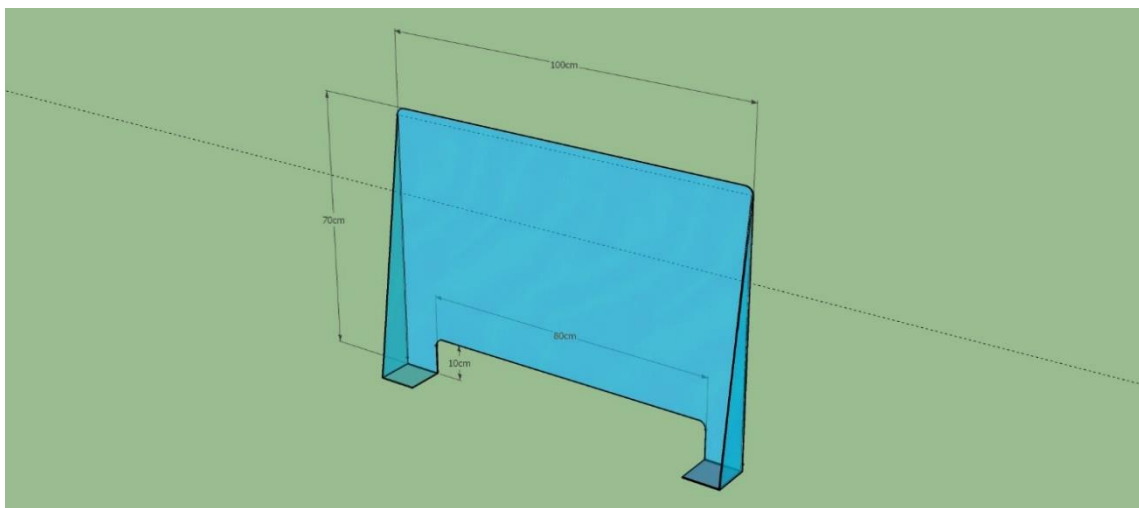

ESCUDO PROTETOR MODELO 3 – Mesas de atendimento postos Atende Bem e Departamento de Gestão de Pessoas

(L=1,60m x H=90 cm – com recorte centralizado L=80cm x H=10 cm)

- Anteparo em poliestireno transparente incolor com espessura 3mm, com abas dobradas, cantos arredondados
- Fixação sobre as mesas por fita VHB (inclusas no fornecimento)
- Deverão ser fornecidas **42 (quarenta e duas) unidades** desse modelo, conforme locais de entrega e instalação abaixo:
 - Atende Bem Assunção: 9 (nove) unidades (Av. João Firmino, 900 – Bairro Assunção)
 - Atende Bem Riacho Grande: 6 (seis) unidades (Av. Araguaia, 265 - Riacho Grande)
 - Atende Bem Alvarenga: 8 (oito) unidades (Estrada dos Alvarenga, 5815 – Alvarenga)
 - Atende Bem Rudge Ramos: 9 (nove) unidades (Rua Jackey, 61 – Rudge Ramos)
 - Departamento de Gestão de Pessoas: 10 (dez) unidades (Praça Samuel Sabatini, 50 – Térreo – Praça dp Servidor – Centro)

ESCUDO PROTETOR MODELO 4 – Balcão de Atendimento – Recepção Atende Bem Assunção, Alvarenga e Rudge Ramos

(L=1,25m x H=55 cm – com recorte centralizado L=80 x H=10cm)

- Anteparo em poliestireno transparente incolor com espessura 3mm, com abas dobradas, cantos arredondados
- Fixação sobre as mesas por fita VHB (inclusas no fornecimento)

Escudos Protetores para Mesas e Balcões de Atendimento

- Deverão ser fornecidas **5 (cinco) unidades** desse modelo, conforme locais de entrega e instalação abaixo:
 - Atende Bem Assunção: 1 (uma) unidade (Av. João Firmino, 900 – Bairro Assunção)
 - Atende Bem Alvarenga: 2 (duas) unidades (Estrada dos Alvarenga, 5815 – Alvarenga)
 - Atende Bem Rudge Ramos: 2 (duas) unidades (Rua Jackey, 61 – Rudge Ramos)

ESCUDO PROTETOR MODELO 5 – Mesa de Atendimento Recepção Atende Bem Assunção (mesa anexa ao balcão de atendimento)

(peça com formato em “L”, sendo medida da parte frontal L=1,10m x medida da lateral direita =70cm x H=1,03m – com recorte centralizado apenas na parte frontal L=60 x H=10cm)

- Anteparo em poliestireno transparente incolor com espessura 3mm, com abas dobradas, cantos arredondados
- Fixação sobre as mesas por fita VHB (inclusas no fornecimento)
- Deverá ser fornecida **1 (uma) unidade** desse modelo
- Local de entrega e instalação: Atende Bem Assunção: (Av. João Firmino, 900 – Bairro Assunção)



Escudos Protetores para Mesas e Balcões de Atendimento

ESCUDO PROTETOR MODELO 6 – Mesas de atendimento Atende Bem Riacho Grande e Departamento de Gestão de Pessoas

(L=1,40m x H=90 cm – com recorte centralizado L=80cm x H=10cm)

- Anteparo em poliestireno transparente incolor com espessura 3mm, com abas dobradas, cantos arredondados
- Fixação sobre as mesas por fita VHB (inclusas no fornecimento)
- Deverão ser fornecidas **2 (duas) unidades** desse modelo, conforme locais de entrega e instalação abaixo:
 - Atende Bem Riacho Grande: 1 (uma) unidade (Av. Araguaia, 265 – Riacho Grande)
 - Departamento de Gestão de Pessoas: 1 (uma) unidade (Praça Samuel Sabatini, 50 – Térreo – Praça do Servidor – Centro)

ESCUDO PROTETOR MODELO 7 – Balcão de Atendimento – Recepção Atende Bem Riacho Grande

(peça com formato em “L”, sendo medidas: da parte frontal L=2,35m x lateral esquerda L=75cm x H=66cm – com recorte centralizado apenas na parte frontal L=80cm x H=10cm)

- Anteparo em poliestireno transparente incolor com espessura 3mm, com abas dobradas, cantos arredondados
- Fixação sobre as mesas por fita VHB (inclusas no fornecimento)
- Deverá ser fornecida **1 (uma) unidade** desse modelo
- Local de entrega e instalação: Atende Bem Riacho Grande: (Av. Araguaia, 265 – Riacho Grande)



ESCUDO PROTETOR MODELO 8 – Mesa de Atendimento Recepção Atende Bem Riacho Grande (mesa anexa ao balcão de atendimento)

(L=85cm x H=1,07m – com recorte centralizado L=50 x H=10cm)

- Anteparo em poliestireno transparente incolor com espessura 3mm, com abas dobradas, cantos arredondados
- Fixação sobre as mesas por fita VHB (inclusas no fornecimento)
- Deverá ser fornecida **1 (uma) unidade** desse modelo
- Local de entrega e instalação: Atende Bem Riacho Grande (Av. Araguaia, 265 – Riacho Grande)

ESCUDO PROTETOR MODELO 9 – Mesa de Atendimento Recepção Atende Bem Alvarenga (mesa anexa ao balcão de atendimento)

(peça com formato em “L”, sendo medida da parte frontal L=1,20m x medida da lateral direita=50cm x H=1,07m – com recorte centralizado apenas na parte frontal L=80 x H=10cm)

- Anteparo em poliestireno transparente incolor com espessura 3mm, com abas dobradas, cantos arredondados
- Fixação sobre as mesas por fita VHB (inclusas no fornecimento)
- Deverá ser fornecida **1 (uma) unidade** desse modelo
- Local de entrega e instalação: Atende Bem Assunção: (Estrada dos Alvarenga, 5815 – Alvarenga)



ESCUDO PROTETOR MODELO 10 – Balcão de Atendimento – Recepção Atende Bem Rudge Ramos

(L=1,00m x H=55 cm – com recorte centralizado L=60 x H=10cm)

- Anteparo em poliestireno transparente incolor com espessura 3mm, com abas dobradas, cantos arredondados
- Fixação sobre as mesas por fita VHB (inclusas no fornecimento)
- Deverá ser fornecida **1 (uma) unidade** desse modelo
- Local de entrega e instalação: Atende Bem Rudge Ramos (Rua Jackey, 61 – Rudge Ramos)

ESCUDO PROTETOR MODELO 11 – Mesa de Atendimento Prioritário Recepção Atende Bem Rudge Ramos

(peça com formato em “L”, sendo medida da parte frontal L=1,20m x lateral direita =1,20cm x H=1,00m – com recorte centralizado apenas na parte frontal L=80 x H=10cm)

- Anteparo em poliestireno transparente incolor com espessura 3mm, com abas dobradas, cantos arredondados
- Fixação sobre as mesas por fita VHB (inclusas no fornecimento)
- Deverá ser fornecida **1 (uma) unidade** desse modelo
- Local de entrega e instalação: Atende Bem Rudge Ramos (Rua Jackey, 61 – Rudge Ramos)



ESCUDO PROTETOR MODELO 12 – Mesa de atendimento Departamento de Gestão de Pessoas

(L=80 cm x H=90 cm – com recorte centralizado L=50cm x H=10cm)

- Anteparo em poliestireno transparente incolor com espessura 3mm, com abas dobradas, cantos arredondados
- Fixação sobre as mesas por fita VHB (inclusas no fornecimento)
- Deverá ser fornecida **1 (uma) unidade** desse modelo
- Local de entrega e instalação: Departamento de Gestão de Pessoas (Praça Samuel Sabatini, 50 – Térreo – Praça do Servidor – Centro)

ESCUDO PROTETOR MODELO 13 – Mesas de atendimento Departamento de Gestão de Pessoas

(L=1,20m x H=90 cm – com recorte centralizado L=80cm x H=10cm)

- Anteparo em poliestireno transparente incolor com espessura 3mm, com abas dobradas, cantos arredondados
- Fixação sobre as mesas por fita VHB (inclusas no fornecimento)
- Deverão ser fornecidas **2 (duas) unidades** desse modelo.
- Local de entrega e instalação: Departamento de Gestão de Pessoas (Praça Samuel Sabatini, 50 – Térreo – Praça do Servidor – Centro)

ESCUDO PROTETOR MODELO 14 – Lateral de mesas de atendimento do Departamento de Gestão de Pessoas e Atende Bem Assunção

(L=70 cm x H=90 cm)

- Anteparo em poliestireno transparente incolor com espessura 3mm, com abas dobradas, cantos arredondados
- Fixação sobre as mesas por fita VHB (inclusas no fornecimento)
- Deverão ser fornecidas **2 (duas) unidades** desse modelo, conforme locais de entrega e instalação abaixo:
 - Atende Bem Assunção: 1 (uma) unidade (Av. João Firmino, 900 – Bairro Assunção)
 - Departamento de Gestão de Pessoas: 1 (uma) unidade (Praça Samuel Sabatini, 50 – Térreo – Praça do Servidor – Centro)

PRAZO DE ENTREGA

O prazo de entrega e instalação dos escudos protetores deve ser de até 10 dias corridos, contados a partir da emissão da autorização de fornecimento.

GARANTIA

Os escudos protetores fornecidos devem ter uma garantia mínima de 12 (doze) meses para defeitos de fabricação e instalação. Esta garantia começa a vigorar a partir da data efetiva do recebimento, atestado por meio de certificado de garantia contra quaisquer defeitos de fabricação. A garantia de solução de qualquer defeito de fabricação deverá ocorrer em, no máximo, 24 horas contadas a partir da comunicação à empresa.

OBSERVAÇÃO

A proposta apresentada pela empresa deverá contemplar os valores finais dos bens, já incluídas despesas relativas ao frete, armazenamento, montagem e demais custos.



SOLICITAÇÃO DE ORÇAMENTO PARA PRESTAÇÃO DE SERVIÇOS

À EMPRESA:

ENDEREÇO:

CNPJ:

FONE/FAX(xx)

E-MAIL:

CONTATO:

PREZADO (A) SENHOR (A):

VIMOS PELO PRESENTE, SOLICITAR OS BONS PRÉSTIMOS DE V.SA. NO SENTIDO DE NOS ENVIAR ORÇAMENTO PARA FINS DE LICITAÇÃO, CONFORME DESCRIÇÃO ABAIXO:

1. CONTRATAÇÃO DE EMPRESA PARA **FORNECIMENTO, ENTREGA E INSTALAÇÃO DE ESCUDOS PROTETORES PARA MESAS E BALCÕES DE ATENDIMENTO CONFORME REFERENCIAL TÉCNICO / MEMORIAL DESCRITIVO ANEXO.**
2. DATA DO EVENTO OU PRAZO DE EXECUÇÃO: **ATÉ 10 (DEZ) DIAS CORRIDOS**
3. HORÁRIO: **A DEFINIR PELAS UNIDADES DE ATENDIMENTO EM QUESTÃO**
4. LOCAL DA PRESTAÇÃO DOS SERVIÇOS: **POUPATEMPO (ATENDE BEM E JUNTA MILITAR), UNIDADES ATENDE BEM ASSUNÇÃO, RUDGE RAMOS, ALVARENGA E RIACHO GRANDE, DEPARTAMENTO DE GESTÃO DE PESSOAS (ENDEREÇOS, QUANTIDADES E ESPECIFICAÇÕES CONSTAM DO REFERENCIAL TÉCNICO /MEMORIAL DESCRITIVO ANEXO).**
5. CONDIÇÕES DE PAGAMENTO: **15(QUINZE) DIAS DA DATA FORA QUINZENA.**
6. PREÇO TOTAL, INCLUSAS TODAS AS DESPESAS ADICIONAIS, SE HOVER, EXPRESSO EM REAIS: R\$ _____(_____).
7. VALIDADE DA PROPOSTA: **180 (CENTO E OITENTA) DIAS.**
8. ACOMPANHA **REFERENCIAL TÉCNICO / MEMORIAL DESCRITIVO**
 TERMO DE REFERÊNCIA
9. SOLICITAMOS ENTREGAR AS PROPOSTAS DE PREÇOS ATE ÀS 18H DO DIA 26/06/2020, ATRAVÉS DO EMAIL: **diretoria.atendebem@saobernardo.sp.gov.br**, COM IDENTIFICAÇÃO DA EMPRESA (CARIMBO, CNPJ, ASSINADO E DATADO) AOS CUIDADOS DE FERNANDA MARIA ARAUJO CRIVELARO.

OBS: ORÇAMENTOS ENVIADOS NA FORMA FÍSICA DEVERÃO ESTAR EM PAPEL TIMBRADO OU CONTER CARIMBO DA EMPRESA (CNPJ), IDENTIFICAÇÃO E ASSINATURA DO EMITENTE.

1) ORÇAMENTO

ITEM	DESCRIÇÃO	Quantidade	VALOR UNITÁRIO R\$	VALOR TOTAL R\$
1	Escudo protetor – Modelo 1 (L= 1,00 x H= 95 cm – com recorte)	36		
2	Escudo protetor – Modelo 2 (L=1,00 x H=70 cm – com recorte)	4		
3	Escudo protetor – Modelo 3 (L=1,60m x H=90 cm – com recorte)	42		
4	Escudo protetor – Modelo 4 (L=1,25m x H=55 cm – com recorte)	5		
5	Escudo protetor – Modelo 5 (peça com formato em “L”, sendo medida da parte frontal L=1,10m x medida da lateral direita =70cm x H=1,03m – com recorte centralizado apenas na parte frontal L=60 x H=10cm)	1		
6	Escudo protetor – Modelo 6 (L=1,40m x H=90 cm – com recorte)	2		
7	Escudo protetor – Modelo 7 (peça com formato em “L”, sendo medidas: da parte frontal L=2,35m x lateral esquerda L=75cm x H=66cm – com recorte centralizado apenas na parte frontal L=80cm x H=10cm)	1		
8	Escudo protetor – Modelo 8 (L=85cm x H=1,07m – com recorte)	1		

ITEM	DESCRIÇÃO	Quantidade	VALOR UNITÁRIO R\$	VALOR TOTAL R\$
9	Escudo protetor – Modelo 9 (peça com formato em “L”, sendo medida da parte frontal L=1,20m x medida da lateral direita=50cm x H=1,07m – com recorte centralizado apenas na parte frontal L=60 x H=10cm)	1		
10	Escudo protetor – Modelo 10 (L=1,00m x H=55 cm com recorte)	1		
11	Escudo protetor – Modelo 11 (peça com formato em “L”, sendo medida da parte frontal L=1,20m x lateral direita =1,20cm x H=1,00m – com recorte centralizado apenas na parte frontal L=60 x H=10cm)	1		
12	Escudo protetor – Modelo 12 (L=80 cm x H=90 cm – com recorte)	1		
13	Escudo protetor – Modelo 13 (L=1,20m x H=90 cm – com recorte)	2		
14	Escudo protetor – Modelo 14 (L=70 cm x H=90 cm sem recorte)	2		
TOTAL		100		

CASO HAJA NECESSIDADE DE VISITA TÉCNICA NAS UNIDADES, OBSÉQUIO ENTRAR EM CONTATO PARA AGENDAMENTO DE DATA E HORÁRIO COM A SRA. FERNANDA CRIVELARO – TELEFONE: (11)99700-0998

O DIA E HORÁRIO DE ENTREGA DEVERÃO SER AGENDADOS ANTERIORMENTE COM O DEPARTAMENTO DE ATENDIMENTO AO CIDADÃO – SRA. FERNANDA CRIVELARO – TELEFONE: (11)99700-0998.

FAVOR ENVIAR ORÇAMENTO ATRAVÉS DO E-MAIL:
diretoria.atendebem@saobernardo.sp.gov.br

OS ORÇAMENTOS DEVERÃO SER ENVIADOS EM PAPEL TIMBRADO COM O NÚMERO DE CNPJ, ENDEREÇO, TELEFONE PARA CONTATO E DEVERÃO ESTAR DATADOS.

Atenciosamente,

Fernanda Maria Araujo Crivelaro

Assessora de Direção

Departamento de Atendimento ao Cidadão

Secretaria de Administração e Inovação Município de

São Bernardo do Campo

Zimbra**diretoria.atendebem@saobernardo.sp.gov.br**

Solicitação de orçamento

De : Diretoria Atende Bem
<diretoria.atendebem@saobernardo.sp.gov.br>

Qua, 01 de jul de 2020 08:22

 2 anexos

Assunto : Solicitação de orçamento

Para : acrildestac@acrildestac.com.br

Bom Dia,

Prezados Senhores,

Haja vista o interesse desta administração na aquisição, solicitamos o encaminhamento com urgência, de orçamento para fornecimento, entrega e instalação de escudos protetores para mesas e balcões de atendimento conforme referencial técnico / memorial descritivo anexo.

O orçamento deverá ser enviado neste endereço eletrônico: **diretoria.atendebem@saobernardo.sp.gov.br**, em papel timbrado, com os dados da empresa e datado, até o dia **01/07/2020**.

Em caso de dúvidas, nos colocamos a disposição para esclarecê-las.

Atenciosamente,

Silvano de Alencar Silva

Apoio Administrativo

SA-1 – Departamento de Atendimento ao Cidadão

MUNICÍPIO DE SÃO BERNARDO DO CAMPO

 **Solicitação de orçamento-at.pdf**
182 KB

 **Referencial técnico-memorial descritivo-at.pdf**
518 KB

Zimbra**diretoria.atendebem@saobernardo.sp.gov.br**

Solicitação de orçamento

De : Diretoria Atende Bem
<diretoria.atendebem@saobernardo.sp.gov.br>

Ter, 30 de jun de 2020 11:11

 2 anexos

Assunto : Solicitação de orçamento

Para : contato@acrilicosevocryl.com

Bom Dia,

Prezados Senhores,

Haja vista o interesse desta administração na aquisição, solicitamos o encaminhamento com urgência, de orçamento para fornecimento, entrega e instalação de escudos protetores para mesas e balcões de atendimento conforme referencial técnico / memorial descritivo anexo.

O orçamento deverá ser enviado neste endereço eletrônico: **diretoria.atendebem@saobernardo.sp.gov.br**, em papel timbrado, com os dados da empresa e datado, até o dia **30/06/2020**.

Em caso de dúvidas, nos colocamos a disposição para esclarecê-las.

Atenciosamente,

Silvano de Alencar Silva

Apoio Administrativo

SA-1 – Departamento de Atendimento ao Cidadão

MUNICÍPIO DE SÃO BERNARDO DO CAMPO

 **Solicitação de orçamento-at.pdf**
182 KB

 **Referencial técnico-memorial descritivo-at.pdf**
518 KB

Zimbra**diretoria.atendebem@saobernardo.sp.gov.br**

Solicitação de orçamento

De : Diretoria Atende Bem
<diretoria.atendebem@saobernardo.sp.gov.br>

Qui, 25 de jun de 2020 16:26

 2 anexos

Assunto : Solicitação de orçamento

Para : loja@afixgraf.com.br

Bom Dia,

Prezados Senhores,

Haja vista o interesse desta administração na aquisição, solicitamos o encaminhamento com urgência, de orçamento para fornecimento, entrega e instalação de escudos protetores para mesas e balcões de atendimento conforme referencial técnico / memorial descritivo anexo.

O orçamento deverá ser enviado neste endereço eletrônico: **diretoria.atendebem@saobernardo.sp.gov.br**, em papel timbrado, com os dados da empresa e datado, até o dia **26/06/2020**.

Em caso de dúvidas, nos colocamos a disposição para esclarecê-las.

Atenciosamente,

Silvano de Alencar Silva

Apoio Administrativo

SA-1 – Departamento de Atendimento ao Cidadão

MUNICÍPIO DE SÃO BERNARDO DO CAMPO

 **Solicitação de orçamento-at.pdf**
182 KB

 **Referencial técnico-memorial descritivo-at.pdf**

518 KB

Zimbra**diretoria.atendebem@saobernardo.sp.gov.br**

Solicitação de orçamento

De : Diretoria Atende Bem
<diretoria.atendebem@saobernardo.sp.gov.br>

Qui, 25 de jun de 2020 16:36

 2 anexos

Assunto : Solicitação de orçamento

Para : adonis@bold.net

Bom Dia,

Prezados Senhores,

Haja vista o interesse desta administração na aquisição, solicitamos o encaminhamento com urgência, de orçamento para fornecimento, entrega e instalação de escudos protetores para mesas e balcões de atendimento conforme referencial técnico / memorial descritivo anexo.

O orçamento deverá ser enviado neste endereço eletrônico: **diretoria.atendebem@saobernardo.sp.gov.br**, em papel timbrado, com os dados da empresa e datado, até o dia **26/06/2020**.

Em caso de dúvidas, nos colocamos a disposição para esclarecê-las.

Atenciosamente,

Silvano de Alencar Silva

Apoio Administrativo

SA-1 – Departamento de Atendimento ao Cidadão

MUNICÍPIO DE SÃO BERNARDO DO CAMPO

 **Solicitação de orçamento-at.pdf**
182 KB

 **Referencial técnico-memorial descritivo-at.pdf**

518 KB

Zimbra**diretoria.atendebem@saobernardo.sp.gov.br**

Solicitação de orçamento

De : Diretoria Atende Bem
<diretoria.atendebem@saobernardo.sp.gov.br>

Qui, 25 de jun de 2020 16:23

 2 anexos

Assunto : Solicitação de orçamento

Para : castcril@castcril.com.br

Bom Dia,

Prezados Senhores,

Haja vista o interesse desta administração na aquisição, solicitamos o encaminhamento com urgência, de orçamento para fornecimento, entrega e instalação de escudos protetores para mesas e balcões de atendimento conforme referencial técnico / memorial descritivo anexo.

O orçamento deverá ser enviado neste endereço eletrônico: **diretoria.atendebem@saobernardo.sp.gov.br**, em papel timbrado, com os dados da empresa e datado, até o dia **26/06/2020**.

Em caso de dúvidas, nos colocamos a disposição para esclarecê-las.

Atenciosamente,

Silvano de Alencar Silva

Apoio Administrativo

SA-1 – Departamento de Atendimento ao Cidadão

MUNICÍPIO DE SÃO BERNARDO DO CAMPO

 **Solicitação de orçamento-at.pdf**
182 KB

 **Referencial técnico-memorial descritivo-at.pdf**

518 KB

Zimbra**diretoria.atendebem@saobernardo.sp.gov.br****Re: Solicitação de orçamento****De :** Enfoque Visual <enfoque@enfoquevisual.com.br> Qui, 25 de jun de 2020 17:54**Assunto :** Re: Solicitação de orçamento**Para :** Diretoria Atende Bem
<diretoria.atendebem@saobernardo.sp.gov.br>As imagens externas não são exibidas. [Exibir as imagens abaixo](#)

nao fazemos instalação pode orçar mesmo assim?

Em qui., 25 de jun. de 2020 às 16:21, Diretoria Atende Bem
<diretoria.atendebem@saobernardo.sp.gov.br> escreveu:

Bom Dia,

Prezados Senhores,

Haja vista o interesse desta administração na aquisição, solicitamos o encaminhamento com urgência, de orçamento para fornecimento, entrega e instalação de escudos protetores para mesas e balcões de atendimento conforme referencial técnico / memorial descritivo anexo.

O orçamento deverá ser enviado neste endereço eletrônico: diretoria.atendebem@saobernardo.sp.gov.br, em papel timbrado, com os dados da empresa e datado, até o dia **26/06/2020**.

Em caso de dúvidas, nos colocamos a disposição para esclarecê-las.

Atenciosamente,

Silvano de Alencar Silva

Apoio Administrativo

SA-1 – Departamento de Atendimento ao Cidadão

MUNICÍPIO DE SÃO BERNARDO DO CAMPO

--

Segue em anexo a cotação preços solicitada. Dúvidas entrar em contato.

Atenciosamente,

Michelle



Enfoque Comunicação Visual Ltda
Av. Ibirapitanga, 454, Santo André - SP 09195-45011
11 4972.4933 / 11 93000.0247



www.enfoquevisual.com.br

Zimbra**diretoria.atendebem@saobernardo.sp.gov.br**

Solicitação de orçamento

De : Diretoria Atende Bem
<diretoria.atendebem@saobernardo.sp.gov.br>

Ter, 30 de jun de 2020 11:15

 2 anexos

Assunto : Solicitação de orçamento

Para : comercial@horizonsistemas.com.br

Bom Dia,

Prezados Senhores,

Haja vista o interesse desta administração na aquisição, solicitamos o encaminhamento com urgência, de orçamento para fornecimento, entrega e instalação de escudos protetores para mesas e balcões de atendimento conforme referencial técnico / memorial descritivo anexo.

O orçamento deverá ser enviado neste endereço eletrônico: **diretoria.atendebem@saobernardo.sp.gov.br**, em papel timbrado, com os dados da empresa e datado, até o dia **30/06/2020**.

Em caso de dúvidas, nos colocamos a disposição para esclarecê-las.

Atenciosamente,

Silvano de Alencar Silva

Apoio Administrativo

SA-1 – Departamento de Atendimento ao Cidadão

MUNICÍPIO DE SÃO BERNARDO DO CAMPO

 **Solicitação de orçamento-at.pdf**
182 KB

 **Referencial técnico-memorial descritivo-at.pdf**
518 KB

Zimbra**diretoria.atendebem@saobernardo.sp.gov.br**

Solicitação de orçamento

De : Diretoria Atende Bem
<diretoria.atendebem@saobernardo.sp.gov.br>

Qui, 25 de jun de 2020 16:30



Assunto : Solicitação de orçamento

Para : atendimento@conceitocad.com.br

Bom Dia,

Prezados Senhores,

Haja vista o interesse desta administração na aquisição, solicitamos o encaminhamento com urgência, de orçamento para fornecimento, entrega e instalação de escudos protetores para mesas e balcões de atendimento conforme referencial técnico / memorial descritivo anexo.

O orçamento deverá ser enviado neste endereço eletrônico:
diretoria.atendebem@saobernardo.sp.gov.br, em papel timbrado, com os dados da empresa e datado, até o dia **26/06/2020**.

Em caso de dúvidas, nos colocamos a disposição para esclarecê-las.

Atenciosamente,

Silvano de Alencar Silva

Apoio Administrativo

SA-1 – Departamento de Atendimento ao Cidadão

MUNICÍPIO DE SÃO BERNARDO DO CAMPO

 **Solicitação de orçamento-at.pdf**
182 KB

 **Referencial técnico-memorial descritivo-at.pdf**

518 KB

Zimbra**diretoria.atendebem@saobernardo.sp.gov.br**

Solicitação de orçamento

De : Diretoria Atende Bem
<diretoria.atendebem@saobernardo.sp.gov.br>

Qui, 25 de jun de 2020 16:17



Assunto : Solicitação de orçamento

Para : alexandre@kaizenvisual.com.br

Bom Dia,

Prezados Senhores,

Haja vista o interesse desta administração na aquisição, solicitamos o encaminhamento com urgência, de orçamento para fornecimento, entrega e instalação de escudos protetores para mesas e balcões de atendimento conforme referencial técnico / memorial descritivo anexo.

O orçamento deverá ser enviado neste endereço eletrônico: **diretoria.atendebem@saobernardo.sp.gov.br**, em papel timbrado, com os dados da empresa e datado, até o dia **26/06/2020**.

Em caso de dúvidas, nos colocamos a disposição para esclarecê-las.

Atenciosamente,

Silvano de Alencar Silva

Apoio Administrativo

SA-1 – Departamento de Atendimento ao Cidadão

MUNICÍPIO DE SÃO BERNARDO DO CAMPO

 **Solicitação de orçamento-at.pdf**
182 KB

 **Referencial técnico-memorial descritivo-at.pdf**

518 KB

Zimbra**diretoria.atendebem@saobernardo.sp.gov.br**

Solicitação de orçamento

De : Diretoria Atende Bem
<diretoria.atendebem@saobernardo.sp.gov.br>

Qui, 25 de jun de 2020 16:49



Assunto : Solicitação de orçamento

Para : luizdonadio@yahoo.com.br

Bom Dia,

Prezados Senhores,

Haja vista o interesse desta administração na aquisição, solicitamos o encaminhamento com urgência, de orçamento para fornecimento, entrega e instalação de escudos protetores para mesas e balcões de atendimento conforme referencial técnico / memorial descritivo anexo.

O orçamento deverá ser enviado neste endereço eletrônico: **diretoria.atendebem@saobernardo.sp.gov.br**, em papel timbrado, com os dados da empresa e datado, até o dia **26/06/2020**.

Em caso de dúvidas, nos colocamos a disposição para esclarecê-las.

Atenciosamente,

Silvano de Alencar Silva

Apoio Administrativo

SA-1 – Departamento de Atendimento ao Cidadão

MUNICÍPIO DE SÃO BERNARDO DO CAMPO

 **Solicitação de orçamento-at.pdf**
182 KB

 **Referencial técnico-memorial descritivo-at.pdf**

518 KB

Zimbra**diretoria.atendebem@saobernardo.sp.gov.br**

Solicitação de orçamento

De : Diretoria Atende Bem
<diretoria.atendebem@saobernardo.sp.gov.br>

Qui, 25 de jun de 2020 16:44

 2 anexos

Assunto : Solicitação de orçamento

Para : contato@mastercryl.com.br

Bom Dia,

Prezados Senhores,

Haja vista o interesse desta administração na aquisição, solicitamos o encaminhamento com urgência, de orçamento para fornecimento, entrega e instalação de escudos protetores para mesas e balcões de atendimento conforme referencial técnico / memorial descritivo anexo.

O orçamento deverá ser enviado neste endereço eletrônico: **diretoria.atendebem@saobernardo.sp.gov.br**, em papel timbrado, com os dados da empresa e datado, até o dia **26/06/2020**.

Em caso de dúvidas, nos colocamos a disposição para esclarecê-las.

Atenciosamente,

Silvano de Alencar Silva

Apoio Administrativo

SA-1 – Departamento de Atendimento ao Cidadão

MUNICÍPIO DE SÃO BERNARDO DO CAMPO

 **Solicitação de orçamento-at.pdf**
182 KB

 **Referencial técnico-memorial descritivo-at.pdf**

518 KB

Zimbra**diretoria.atendebem@saobernardo.sp.gov.br**

Solicitação de orçamento

De : Diretoria Atende Bem
<diretoria.atendebem@saobernardo.sp.gov.br>

Qui, 25 de jun de 2020 16:07

 2 anexos

Assunto : Solicitação de orçamento

Para : vendas@savion.com.br

Bom Dia,

Prezados Senhores,

Haja vista o interesse desta administração na aquisição, solicitamos o encaminhamento com urgência, de orçamento para fornecimento, entrega e instalação de escudos protetores para mesas e balcões de atendimento conforme referencial técnico / memorial descritivo anexo.

O orçamento deverá ser enviado neste endereço eletrônico: **diretoria.atendebem@saobernardo.sp.gov.br**, em papel timbrado, com os dados da empresa e datado, até o dia **26/06/2020**.

Em caso de dúvidas, nos colocamos a disposição para esclarecê-las.

Atenciosamente,

Silvano de Alencar Silva

Apoio Administrativo

SA-1 – Departamento de Atendimento ao Cidadão

MUNICÍPIO DE SÃO BERNARDO DO CAMPO

**Solicitação de orçamento-at.pdf**

182 KB



Referencial técnico-memorial descritivo-at.pdf

518 KB

Zimbra**diretoria.atendebem@saobernardo.sp.gov.br**

Solicitação de orçamento

De : Diretoria Atende Bem
<diretoria.atendebem@saobernardo.sp.gov.br>

Qui, 25 de jun de 2020 15:50



Assunto : Solicitação de orçamento

Para : atendimento@solucaoacrilicos.com.br

Bom Dia,

Prezados Senhores,

Haja vista o interesse desta administração na aquisição, solicitamos o encaminhamento de orçamento para fornecimento, entrega e instalação de escudos protetores para mesas e balcões de atendimento conforme referencial técnico / memorial descritivo anexo.

O orçamento deverá ser enviado neste endereço eletrônico: **diretoria.atendebem@saobernardo.sp.gov.br**, em papel timbrado, com os dados da empresa e datado, até o dia **26/06/2020**.

Em caso de dúvidas, nos colocamos a disposição para esclarecê-las.

Atenciosamente,

Silvano de Alencar Silva

Apoio Administrativo

SA-1 – Departamento de Atendimento ao Cidadão

MUNICÍPIO DE SÃO BERNARDO DO CAMPO

 **Solicitação de orçamento-at.pdf**
182 KB

 **Referencial técnico-memorial descritivo-at.pdf**
518 KB



CONFIANÇA ACRÍLICOS LTDA - ME
 Av. Embaixador Alvaro Lins, 515 - Vila Sto Estefano
 São Paulo SP - CEP: 04153-160 / Fone: (11) 2528-8700
 CNJP: 12.020.919/0001-26

FOLHA
1/1

ORÇAMENTO Nº

CONF - 006504

DATA

6/7/2020

Empresa

PREFEITURA SÃO BERNARDO DO CAMPO

Respon.

Silvano de Alencar Silva

Produto

BARREIRAS

Material e Serviço	Qtd	UNIT R\$	R\$ Total
ESCUDO PROTETOR MODELO 1 EM POLIESTIRENO CRISTAL 3MM 1000X900X100MM COM FITA VHB	36	R\$ 204,00	R\$ 7.344,00
ESCUDO PROTETOR MODELO 2 EM POLIESTIRENO CRISTAL 3MM 1000X700X100MM COM FITA VHB	4	R\$ 138,00	R\$ 552,00
ESCUDO PROTETOR MODELO 3 EM POLIESTIRENO CRISTAL 3MM 1600X900X150MM COM FITA VHB	42	R\$ 230,00	R\$ 9.660,00
ESCUDO PROTETOR MODELO 4 EM POLIESTIRENO CRISTAL 3MM 1250X550X100MM COM FITA VHB	5	R\$ 156,00	R\$ 780,00
ESCUDO PROTETOR MODELO 5 EM POLIESTIRENO CRISTAL 3MM 1100X700X1030MM COM FITA VHB	1	R\$ 282,00	R\$ 282,00
ESCUDO PROTETOR MODELO 6 EM POLIESTIRENO CRISTAL 3MM 1400X900X100MM COM FITA VHB	2	R\$ 220,00	R\$ 440,00
ESCUDO PROTETOR MODELO 7 EM POLIESTIRENO CRISTAL 3MM 2350X750X660MM COM FITA VHB	1	R\$ 420,00	R\$ 420,00
ESCUDO PROTETOR MODELO 8 EM POLIESTIRENO CRISTAL 3MM 850X1070MM COM FITA VHB	1	R\$ 148,00	R\$ 148,00
ESCUDO PROTETOR MODELO 9 EM POLIESTIRENO CRISTAL 3MM 1200X500X1070MM COM FITA VHB	1	R\$ 408,00	R\$ 408,00
ESCUDO PROTETOR MODELO 10 EM POLIESTIRENO CRISTAL 3MM 1000X550X100MM COM FITA VHB	1	R\$ 162,00	R\$ 162,00
ESCUDO PROTETOR MODELO 11 EM POLIESTIRENO CRISTAL 3MM 1200X1200X1000MM COM FITA VHB	1	R\$ 408,00	R\$ 408,00
ESCUDO PROTETOR MODELO 12 EM POLIESTIRENO CRISTAL 3MM 800X900X100MM COM FITA VHB	1	R\$ 114,00	R\$ 114,00
ESCUDO PROTETOR MODELO 13 EM POLIESTIRENO CRISTAL 3MM 1200X900X100MM COM FITA VHB	2	R\$ 204,00	R\$ 408,00
ESCUDO PROTETOR MODELO 14 EM POLIESTIRENO CRISTAL 3MM 700X900X100MM COM FITA VHB	2	R\$ 114,00	R\$ 228,00

ENTREGA

CLIENTE RETIRA

NOSSO CARRO

ORÇAMENTO VÁLIDO POR 60 DIAS

FRETE E INSTALAÇÃO INCLUSA

DESCONTO

TOTAL

R\$ 21.354,00

www.confiancacril.com.br

Zimbra

diretoria.atendebem@saobernardo.sp.gov.br

RES: HORIZON DISPLAYS_**De :** Fernando Ornellas <comercial@horizonsistemas.com.br>

Qua, 01 de jul de 2020 09:20

Assunto : RES: HORIZON DISPLAYS_

📎 12 anexos

Para : diretoria atendebem <diretoria.atendebem@saobernardo.sp.gov.br>

Bom dia,

Segue em anexo proposta comercial e ficha cadastral

Att

**FERNANDO ORNELLAS**

BDD - Business Development Director
comercial@horizonsistemas.com.br | (11) 93437.7668
www.horizonsistemas.com.br
www.horizondisplays.com.br

De: Fernando Ornellas [mailto:comercial@horizonsistemas.com.br]**Enviada em:** terça-feira, 30 de junho de 2020 18:07**Para:** 'diretoria.atendebem@saobernardo.sp.gov.br' <diretoria.atendebem@saobernardo.sp.gov.br>**Assunto:** HORIZON DISPLAYS_**Prioridade:** Alta

Boa tarde.

Segue proposta comercial

Att

**FERNANDO ORNELLAS**

BDD - Business Development Director
comercial@horizonsistemas.com.br | (11) 93437.7668
www.horizonsistemas.com.br
www.horizondisplays.com.br

 **image007.wmz**

4 KB

**image008.jpg**

10 KB

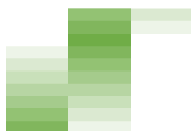
**image009.png**

357 B

image010.png

4 KB

FERNANDO REULS
00 - Apoio Administrativo | (01) 3631-70
www.saobernardo.sp.gov.br
www.horizon.org.br



image011.jpg
2 KB

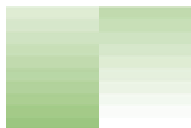

image012.png
402 B



image013.wmz
4 KB

FERNANDO REULS
00 - Apoio Administrativo | (01) 3631-70
www.saobernardo.sp.gov.br
www.horizon.org.br

image014.png
4 KB



image015.jpg
2 KB

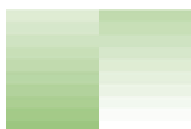

image016.png
402 B



**PROPOSTA COMERCIAL_HORIZON DISPLAYS__SECRETARIA DE ADMINISTRAÇÃO E INOVAÇÃO_
SBC_300620201.pdf**
2 MB



Ficha Cadastral PROTECSYSTEM & HORIZON.pdf
454 KB



FICHA PARA CADASTRO DE FORNECEDOR

Atualizado

25/06/2020

1. DADOS CADASTRAIS

Nome Fantasia *HORIZON sistemas eletronicos de segurança*
 Razão Social *PROTECSYSTEM SISTEMAS OPERACIONAIS DE SEGURANÇA LTDA*
 CNPJ/CPF *35.035.201/0001-09*
 Inscrição Estadual *126850313110*
 Inscrição Municipal

2. ENDEREÇO COMERCIAL

Rua *RUA FAUSTO 357*
 N° e Complemento *8o Andar*
 Bairro *IPIRANGA*
 Cidade *SÃO PAULO*
 Estado *SÃO PAULO*
 CEP *04285-080*
 País *BRASIL*

3. ENDEREÇO OPERACIONAL

O mesmo acima? NÃO
 Se **NÃO**, informar endereço completo: *Rua Ranulfo Prata 31*
Jardim itacolomi - São Paulo
 SITE www.horizondisplays.com.br
www.protecsystem.com.br

4. CONTATO COMERCIAL

Nome Contato *FERNANDO ORNELLAS CAMBAUVA DE OLIVEIRA*
 Cargo *Diretor Comercial*
 Telefone Celular *(11) 9.3437.7668*
 E-mail comercial@protecsystem.com.br
www.horizondisplays.com.br
 Home page www.protecsystem.com.br

5. CONTATO FINANCEIRO

Nome Contato *FEBO GIANNOTTI FILHO*
 Cargo *Diretor Financeiro*
 Telefone Celular *(11) 9.33163301*
 E-mail febo.giannotti@protecsystem.com.br
 Home page www.proservicesystem.com.br

6. DADOS BANCÁRIOS

Banco *BANCO SANTANDER*
 Agência *3037*
 Conta Corrente *13007470-5*
 Favorecido *PROTECSYSTEM SISTEMAS ELETRONICOS*
 Contato no Banco *Elaine (Gerente) - (11) 98205-2322*

7. RAMO DE ATIVIDADE

TIPO	SEGMENTO
<input type="checkbox"/> Fabricante	
<input checked="" type="checkbox"/> Prestação de Serviços	<i>Infra estrutura / cabeamento estruturado / elétrica / telefonia / segurança / in</i>
<input checked="" type="checkbox"/> Comércio Distribuidor (Materiais)	
<input checked="" type="checkbox"/> Outros	<i>Comunicação Visual / Produtos em acrílico</i>

8. REFERÊNCIAS

FATURAMENTO ANUAL (03 últimos anos)

2019	R\$ 578.900,00	Data início das Operações	30/10/19
2020	R\$ 1.625.000,00	Nº de Funcionários	18

PRINCIPAIS FORNECEDORES

Fornecedor	Serv./Mat.	Contato / Telefone
<i>SECURY CENTER DISTRIBUIDORA</i>	<i>Equipamentos eletronicos</i>	<i>(11) 949206564</i>
<i>SICURI DISTRIBUIDORA</i>	<i>Equipamentos eletronicos</i>	<i>(11) 942772463</i>
<i>COMERCIAL FRAZÃO - JOÃO PESSOA</i>	<i>Equipamentos eletronicos</i>	<i>(83) 87740414</i>
<i>UTILACRIL</i>	<i>Comunicação visual</i>	<i>56775834</i>

PRINCIPAIS CLIENTES

Cliente	Serv./Mat.	Contato / Telefone
<i>Grupo Comollatti</i>	<i>Inst. infraestrutura/equipamentos</i>	<i>Elton Pina</i>
<i>Poupa Farma</i>	<i>Comunicação Visual</i>	<i>Eduardo</i>
<i>Carrefour</i>	<i>Inst. infraestrutura/equipamentos</i>	<i>Thiago Consolin</i>
<i>Joalheria Vivara</i>	<i>Inst. infraestrutura/equipamentos</i>	<i>Renato Cvasin</i>
<i>Drogasil</i>	<i>Inst. infraestrutura/equipamentos</i>	<i>Jorge</i>

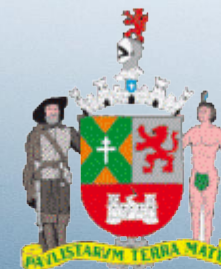

PREFEITURA DO MUNICÍPIO DE
SÃO BERNARDO DO CAMPO



Horizon Systems

Acrilic & Design

Horizon em resumo

- **Fundada em 2010**
- Empresas do Grupo



- **Oferecemos**

- Excelência no Atendimento
- Proteção Financeira a Longo Prazo
- Inovação Tecnológica
- Resultados de Entrega



Missão / Visão / Valores



Missão:

Garantir a satisfação de nossos clientes, através da busca contínua da qualidade na prestação de serviços;

Visão:

Ser uma empresa de referencia reconhecida pelos resultados, qualidade e excelência dos serviços;

Valores:

- Responsabilidade
- Cuidado com as pessoas
- Busca pela Inovação
- Investimento em Tecnologia



Comunidade Horizon



Cientes

magazineluiza

SIEMENS

 Santander





VIVARA

 Gafisa



poupa**farma**⁺

Kellogg's



CINESYSTEM
CINEMA ALÉM DO FILME

 via varejo



JARDIM
PAMPLONA
SHOPPING







O shopping-clube da sua família

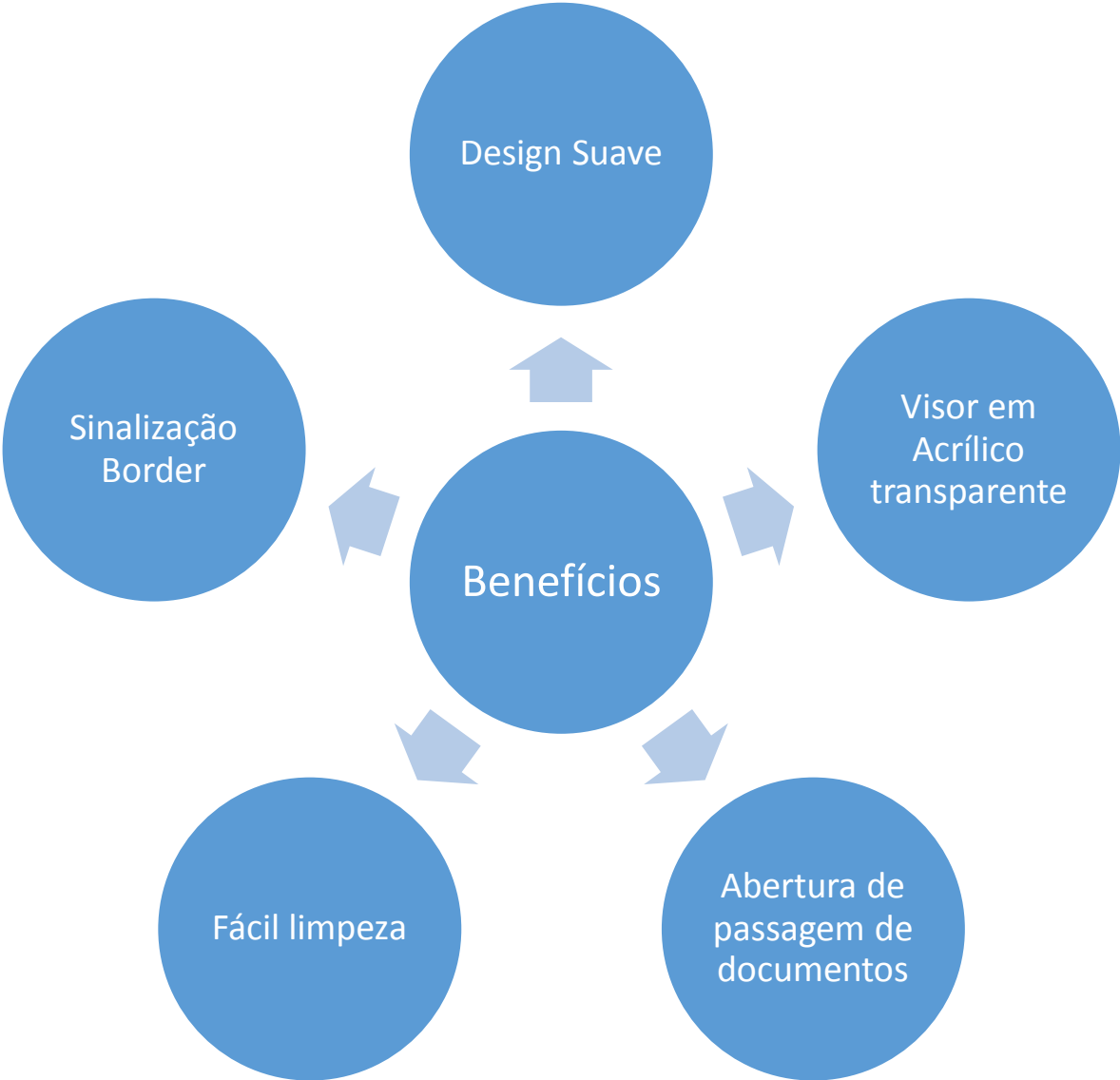



ESCOPO DOS SERVIÇOS:

FORNECIMENTO, ENTREGA E INSTALAÇÃO DE ESCUDOS PROTETORES DE POLIESTIRENO PARA MESAS E BALCÕES DE ATENDIMENTO (CENTRAL DE ATENDIMENTO AO CIDADÃO – ATENDE BEM E JUNTA MILITAR LOCALIZADOS NO POSTO POUPEMPO SBC, POSTOS DE ATENDIMENTO AO CIDADÃO - ATENDE BEM E DEPARTAMENTO DE GESTÃO DE PESSOAS).

CONSIDERAÇÕES GERAIS

- O fornecimento das peças seguirá as especificações contidas no presente Referencial.
- Somente serão admitidos materiais diferentes ou similares dos especificados após a explícita aprovação da Fiscalização da Prodesp/Poupe tempo/Atende Bem.
- Todos os materiais fornecidos deverão ser novos e comprovadamente de primeira linha.
- As dimensões das peças devem obedecer às indicações deste Referencial.
- As quantidades das peças a serem fornecidas são descritas abaixo, conforme cada modelo.

ESCUDO PROTETOR MODELO 1 – Mesas de Atendimento Poupatempo (L= 1,00 x H= 95 cm – com recorte conforme layout abaixo)

- Anteparo em poliestireno transparente incolor com espessura 3mm, com abas dobradas, cantos arredondados.
- Fixação sobre as mesas por fita VHB (inclusas no fornecimento).
- Deverão ser fornecidas 36 (trinta e seis) unidades deste modelo.
- Local de entrega e instalação: Poupatempo SBC (Atende Bem – 33 unidades, Junta Militar - 3 unidades), Rua Nicolau Filizola, nº100 – Centro

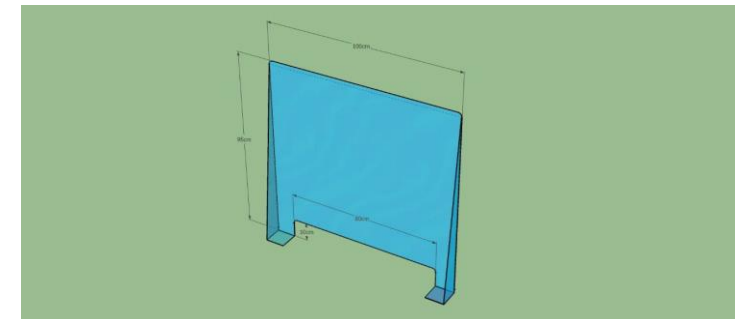
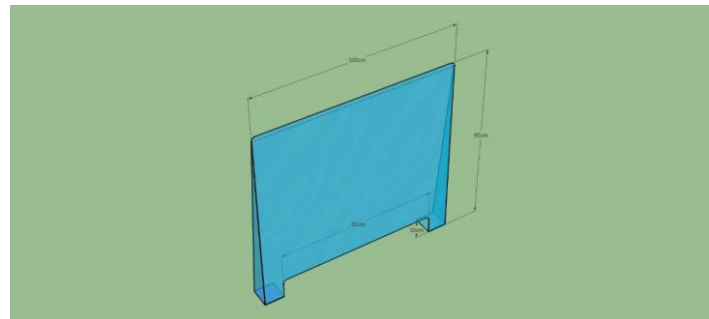
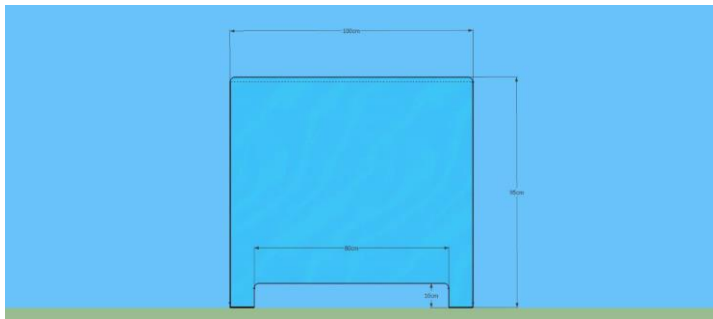

ESCUDO PROTETOR MODELO 2 – Balcões de Atendimento – Poupatempo (L=1,00 x H=70 cm – com recorte conforme layout abaixo)

- Anteparo em poliestireno transparente incolor com espessura 3mm, com abas dobradas, cantos arredondados
- Fixação sobre as mesas por fita VHB (inclusas no fornecimento)
- Deverão ser fornecidas 4 (quatro) unidades desse modelo
- Local de entrega e instalação: Poupatempo SBC (Atende Bem – 3 unidades, Junta Militar – 1 unidade) Rua Nicolau Filizola, nº 100 – Centro.

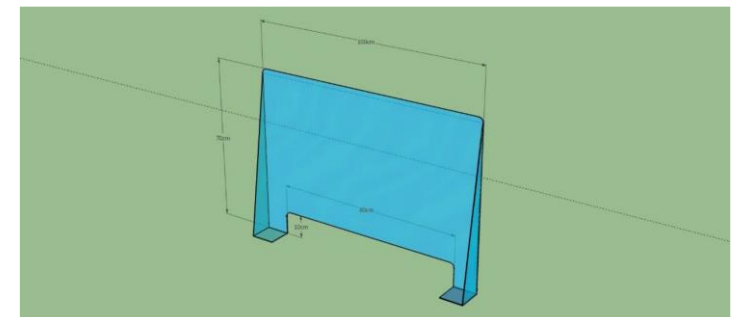
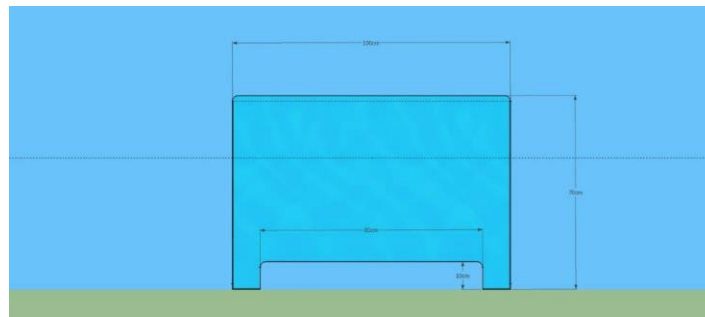
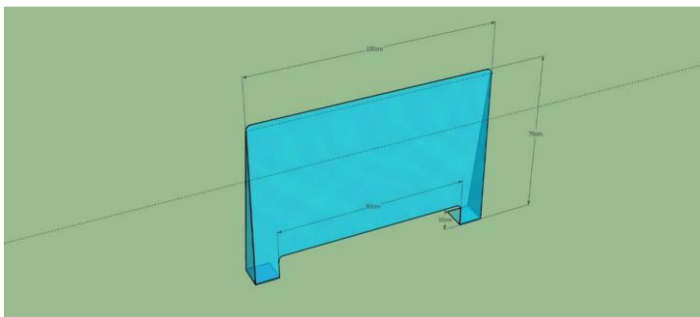



ESCUDO PROTETOR MODELO 3 – Mesas de atendimento postos Atende Bem e Departamento de Gestão de Pessoas (L=1,60m x H=90 cm – com recorte centralizado L=80cm x H=10 cm)

- Anteparo em poliestireno transparente incolor com espessura 3mm, com abas dobradas, cantos arredondados
- Fixação sobre as mesas por fita VHB (inclusas no fornecimento)
- Deverão ser fornecidas 42 (quarenta e duas) unidades desse modelo, conforme locais de entrega e instalação abaixo:
- Atende Bem Assunção: 9 (nove) unidades (Av. João Firmino, 900 – Bairro Assunção)
- Atende Bem Riacho Grande: 6 (seis) unidades (Av. Araguaia, 265 - Riacho Grande)
- Atende Bem Alvarenga: 8 (oito) unidades (Estrada dos Alvarenga, 5815 – Alvarenga)
- Atende Bem Rudge Ramos: 9 (nove) unidades (Rua Jackey, 61 – Rudge Ramos)
- Departamento de Gestão de Pessoas: 10 (dez) unidades (Praça Samuel Sabatini, 50 – Térreo – Praça dp Servidor – Centro)



ESCUDO PROTETOR MODELO 4 – Balcão de Atendimento – Recepção Atende Bem Assunção, Alvarenga e Rudge Ramos) (L=1,25m x H=55 cm – com recorte centralizado L=80 x H=10cm)

- Anteparo em poliestireno transparente incolor com espessura 3mm, com abas dobradas, cantos arredondados
- Fixação sobre as mesas por fita VHB (inclusas no fornecimento)

Deverão ser fornecidas 5 (cinco) unidades desse modelo, conforme locais de entrega e instalação abaixo:

- Atende Bem Assunção: 1 (uma) unidade (Av. João Firmino, 900 – Bairro Assunção)
- Atende Bem Alvarenga: 2 (duas) unidades (Estrada dos Alvarenga, 5815 – Alvarenga)
- Atende Bem Rudge Ramos: 2 (duas) unidades (Rua Jackey, 61 – Rudge Ramos)

ESCUDO PROTETOR MODELO 5 – Mesa de Atendimento Recepção Atende Bem Assunção (mesa anexa ao balcão de atendimento) (peça com formato em “L”, sendo medida da parte frontal L=1,10m x medida da lateral direita =70cm x H=1,03m – com recorte centralizado apenas na parte frontal L=60 x H=10cm)

- Anteparo em poliestireno transparente incolor com espessura 3mm, com abas dobradas, cantos arredondados
- Fixação sobre as mesas por fita VHB (inclusas no fornecimento)
- Deverá ser fornecida 1 (uma) unidade desse modelo
- Local de entrega e instalação: Atende Bem Assunção: (Av. João Firmino, 900 – Bairro Assunção)



ESCUDO PROTETOR MODELO 6 – Mesas de atendimento Atende Bem Riacho Grande e Departamento de Gestão de Pessoas (L=1,40m x H=90 cm – com recorte centralizado L=80cm x H=10cm)

- Anteparo em poliestireno transparente incolor com espessura 3mm, com abas dobradas, cantos arredondados
- Fixação sobre as mesas por fita VHB (inclusas no fornecimento)
- Deverão ser fornecidas 2 (duas) unidades desse modelo, conforme locais de entrega e instalação abaixo:
- Atende Bem Riacho Grande: 1 (uma) unidade (Av. Araguaia, 265 – Riacho Grande)
- Departamento de Gestão de Pessoas: 1 (uma) unidade (Praça Samuel Sabatini, 50 – Térreo – Praça do Servidor – Centro)

PROJETO TÉCNICO

ESCUDO PROTETOR MODELO 7 – Balcão de Atendimento – Recepção Atende Bem Riacho Grande (peça com formato em “L”, sendo medidas: da parte frontal L=2,35m x lateral esquerda L=75cm x H=66cm – com recorte centralizado apenas na parte frontal L=80cm x H=10cm)

- Anteparo em poliestireno transparente incolor com espessura 3mm, com abas dobradas, cantos arredondados
- Fixação sobre as mesas por fita VHB (inclusas no fornecimento)
- Deverá ser fornecida 1 (uma) unidade desse modelo
- Local de entrega e instalação: Atende Bem Riacho Grande: (Av. Araguaia, 265 – Riacho Grande)





ESCUDO PROTETOR MODELO 8 – Mesa de Atendimento Recepção Atende Bem Riacho Grande (mesa anexa ao balcão de atendimento) (L=85cm x H=1,07m – com recorte centralizado L=50 x H=10cm)

- Anteparo em poliestireno transparente incolor com espessura 3mm, com abas dobradas, cantos arredondados
- Fixação sobre as mesas por fita VHB (inclusas no fornecimento)
- Deverá ser fornecida **1 (uma) unidade** desse modelo
- Local de entrega e instalação: Atende Bem Riacho Grande (Av. Araguaia, 265 – Riacho Grande)

ESCUDO PROTETOR MODELO 9 – Mesa de Atendimento Recepção Atende Bem Alvarenga (mesa anexa ao balcão de atendimento) (peça com formato em “L”, sendo medida da parte frontal L=1,20m x medida da lateral direita=50cm x H=1,07m – com recorte centralizado apenas na parte frontal L=80 x H=10cm)

- Anteparo em poliestireno transparente incolor com espessura 3mm, com abas dobradas, cantos arredondados
- Fixação sobre as mesas por fita VHB (inclusas no fornecimento)
- Deverá ser fornecida **1 (uma) unidade** desse modelo
- Local de entrega e instalação: Atende Bem Assunção: (Estrada dos Alvarenga, 5815 – Alvarenga)





ESCUDO PROTETOR MODELO 10 – Balcão de Atendimento – Recepção Atende Bem Rudge Ramos (L=1,00m x H=55 cm – com recorte centralizado L=60 x H=10cm)

- Anteparo em poliestireno transparente incolor com espessura 3mm, com abas dobradas, cantos arredondados
- Fixação sobre as mesas por fita VHB (inclusas no fornecimento)
- Deverá ser fornecida 1 (uma) unidade desse modelo
- Local de entrega e instalação: Atende Bem Rudge Ramos (Rua Jackey, 61 – Rudge Ramos)

ESCUDO PROTETOR MODELO 11 – Mesa de Atendimento Prioritário Recepção Atende Bem Rudge Ramos (peça com formato em “L”, sendo medida da parte frontal L=1,20m x lateral direita =1,20cm x H=1,00m – com recorte centralizado apenas na parte frontal L=80 x H=10cm)

- Anteparo em poliestireno transparente incolor com espessura 3mm, com abas dobradas, cantos arredondados
- Fixação sobre as mesas por fita VHB (inclusas no fornecimento)
- Deverá ser fornecida 1 (uma) unidade desse modelo
- Local de entrega e instalação: Atende Bem Rudge Ramos (Rua Jackey, 61 – Rudge Ramos)

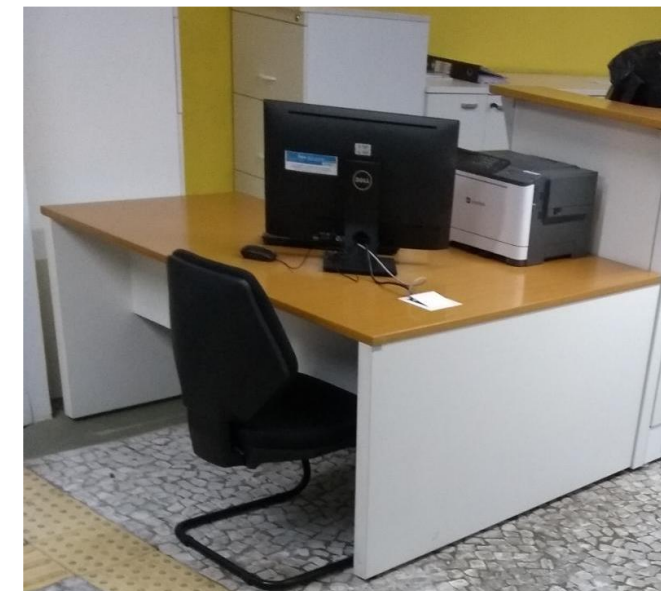

ESCUDO PROTETOR MODELO 12 – Mesa de atendimento Departamento de Gestão de Pessoas) (L=80 cm x H=90 cm – com recorte centralizado L=50cm x H=10cm)

- Anteparo em poliestireno transparente incolor com espessura 3mm, com abas dobradas, cantos arredondados
- Fixação sobre as mesas por fita VHB (inclusas no fornecimento)
- Deverá ser fornecida **1 (uma) unidade** desse modelo
- Local de entrega e instalação: Departamento de Gestão de Pessoas (Praça Samuel Sabatini, 50 – Térreo – Praça do Servidor – Centro)





ESCUDO PROTETOR MODELO 13 – Mesas de atendimento Departamento de Gestão de Pessoas (L=1,20m x H=90 cm – com recorte centralizado L=80cm x H=10cm)

- Anteparo em poliestireno transparente incolor com espessura 3mm, com abas dobradas, cantos arredondados
- Fixação sobre as mesas por fita VHB (inclusas no fornecimento)
- Deverão ser fornecidas 2 (duas) unidades desse modelo.
- Local de entrega e instalação: Departamento de Gestão de Pessoas (Praça Samuel Sabatini, 50 – Térreo – Praça do Servidor – Centro)



ESCUDO PROTETOR MODELO 14 – Lateral de mesas de atendimento do Departamento de Gestão de Pessoas e Atende Bem Assunção (L=70 cm x H=90 cm)

- Anteparo em poliestireno transparente incolor com espessura 3mm, com abas dobradas, cantos arredondados
- Fixação sobre as mesas por fita VHB (inclusas no fornecimento)
- Deverão ser fornecidas **2 (duas) unidades** desse modelo, conforme locais de entrega e instalação abaixo:
- Atende Bem Assunção: 1 (uma) unidade (Av. João Firmino, 900 – Bairro Assunção)
- Departamento de Gestão de Pessoas: 1 (uma) unidade (Praça Samuel Sabatini, 50 – Térreo – Praça do Servidor – Centro)

PROPOSTA COMERCIAL



Item	Produto	Metragem	Localização	Qtd	Valor Unitário	Valor Total
1	ESCUDO PROTETOR MODELO 1	(L= 1,00 x H= 95 cm)	Mesas de Atendimento Poupatempo	36	R\$ 207,52	R\$ 7.470,72
2	ESCUDO PROTETOR MODELO 2	(L=1,00 x H=70 cm – com recorte	Balcões de Atendimento – Poupatempo	4	R\$ 203,96	R\$ 815,84
3	ESCUDO PROTETOR MODELO 3	L=1,60m x H=90 cm – com recorte centralizado L=80cm x H=10 cm)	Mesas de atendimento postos Atende Bem e Departamento de Gestão de Pessoas	42	R\$ 337,88	R\$ 14.190,96
4	ESCUDO PROTETOR MODELO 4	L=1,25m x H=55 cm – com recorte centralizado L=80 x H=10cm)	Balcão de Atendimento – Recepção Atende Bem Assunção, Alvarenga e Rudge Ramos)	5	R\$ 252,72	R\$ 1.263,60
5	ESCUDO PROTETOR MODELO 5	(peça com formato em “L”, sendo medida da parte frontal L=1,10m x medida da lateral direita =70cm x H=1,03m – com recorte centralizado apenas na parte frontal L=60 x H=10cm)	Mesa de Atendimento Recepção Atende Bem Assunção (mesa anexa ao balcão de atendimento)	1	R\$ 352,76	R\$ 352,76
6	ESCUDO PROTETOR MODELO 6	(L=1,40m x H=90 cm – com recorte centralizado L=80cm x H=10cm)	Mesas de atendimento Atende Bem Riacho Grande e Departamento de Gestão de Pessoas	2	R\$ 282,66	R\$ 565,32
7	ESCUDO PROTETOR MODELO 7	(peça com formato em “L”, sendo medidas: da parte frontal L=2,35m x lateral esquerda L=75cm x H=66cm – com recorte centralizado apenas na parte frontal L=80cm x H=10cm)	Balcão de Atendimento – Recepção Atende Bem Riacho Grande	1	R\$ 623,96	R\$ 623,96
8	ESCUDO PROTETOR MODELO 8	(L=85cm x H=1,07m – com recorte centralizado L=50 x H=10cm)	Mesa de Atendimento Recepção Atende Bem Riacho Grande (mesa anexa ao balcão de atendimento)	1	R\$ 162,72	R\$ 162,72
9	ESCUDO PROTETOR MODELO 9	(peça com formato em “L”, sendo medida da parte frontal L=1,20m x medida da lateral direita=50cm x H=1,07m – com recorte centralizado apenas na parte frontal L=80 x H=10cm)	Mesa de Atendimento Recepção Atende Bem Alvarenga (mesa anexa ao balcão de atendimento)	1	R\$ 344,66	R\$ 344,66
10	ESCUDO PROTETOR MODELO 10	(L=1,00m x H=55 cm – com recorte centralizado L=60 x H=10cm)	Balcão de Atendimento – Recepção Atende Bem Rudge Ramos	1	R\$ 202,62	R\$ 202,62
11	ESCUDO PROTETOR MODELO 11	(peça com formato em “L”, sendo medida da parte frontal L=1,20m x lateral direita =1,20cm x H=1,00m – com recorte centralizado apenas na parte frontal L=80 x H=10cm)	Mesa de Atendimento Prioritário Recepção Atende Bem Rudge Ramos	1	R\$ 483,96	R\$ 483,96
12	ESCUDO PROTETOR MODELO 12	(L=80 cm x H=90 cm – com recorte centralizado L=50cm x H=10cm)	Mesa de atendimento Departamento de Gestão de Pessoas	1	R\$ 182,74	R\$ 182,74
13	ESCUDO PROTETOR MODELO 13	(L=1,20m x H=90 cm – com recorte centralizado L=80cm x H=10cm)	Mesas de atendimento Departamento de Gestão de Pessoas	2	R\$ 242,70	R\$ 485,40
14	ESCUDO PROTETOR MODELO 14	(L=70 cm x H=90 cm)	Lateral de mesas de atendimento do Departamento de Gestão de Pessoas e Atende Bem Assunção	2	R\$ 149,96	R\$ 299,92

CONDIÇÕES GERAIS



PREÇO TOTAL, INCLUSAS TODAS AS DESPESAS ADICIONAIS, EXPRESSO EM REAIS: R\$ 27.445,18 (Vinte e sete mil quatrocentos e quarenta e cinco reais e dezoito centavos).

Forma de Pagamento:

15 (QUINZE) DIAS DA DATA FORA QUINZENA.

Garantia: 10 (Dez anos) contra defeito de fabricação
01 (Um) ano contra defeito de instalação

Os escudos protetores fornecidos devem ter uma garantia mínima de 12 (doze) meses para defeitos de fabricação e instalação. Esta garantia começa a vigorar a partir da data efetiva do recebimento, atestado por meio de certificado de garantia contra quaisquer defeitos de fabricação. A garantia de solução de qualquer defeito de fabricação deverá ocorrer em, no máximo, 24 horas contadas a partir da comunicação à empresa.

Prazo de Execução: 03 dias

Prazo de início: 05 dias

PRAZO DE ENTREGA

O prazo de entrega e instalação dos escudos protetores deve ser de até 10 dias corridos, contados a partir da emissão da autorização de fornecimento.

VALIDADE DA PROPOSTA: 180 (CENTO E OITENTA) DIAS.



www.horizondisplays.com.br

Zimbra**diretoria.atendebem@saobernardo.sp.gov.br**

Re: Solicitação de orçamento

De : Diretoria Atende Bem
<diretoria.atendebem@saobernardo.sp.gov.br>

Qui, 02 de jul de 2020 15:07

Assunto : Re: Solicitação de orçamento

Para : Marcia - ConceitoCAD
<vendas@conceitocad.com.br>

As imagens externas não são exibidas. [Exibir as imagens abaixo](#)

Boa tarde,

Prezada Sra. Marcia,

Agradeço o envio do orçamento e seu empenho em nos atender.

Atenciosamente,

Silvano de Alencar Silva

Apoio Administrativo

SA-1 – Departamento de Atendimento ao Cidadão

MUNICÍPIO DE SÃO BERNARDO DO CAMPO

----- Mensagem original -----

De: Marcia - ConceitoCAD <vendas@conceitocad.com.br>
Para: diretoria atendebem <diretoria.atendebem@saobernardo.sp.gov.br>
Enviadas: Mon, 29 Jun 2020 13:16:09 -0300 (BRT)
Assunto: Re: Solicitação de orçamento

Boa tarde Silvano,

Conforme solicitado, segue proposta em anexo.

No aguardo!

----- Mensagem encaminhada -----

Assunto:Solicitação de orçamento

Data:Thu, 25 Jun 2020 16:30:22 -0300 (BRT)

De:Diretoria Atende Bem

[<diretoria.atendebem@saobernardo.sp.gov.br>](mailto:diretoria.atendebem@saobernardo.sp.gov.br)

Para:atendimento@conceitocad.com.br

Bom Dia,

Prezados Senhores,

Haja vista o interesse desta administração na aquisição, solicitamos o encaminhamento com urgência, de orçamento para fornecimento, entrega e instalação de escudos protetores para mesas e balcões de atendimento conforme referencial técnico / memorial descritivo anexo.

O orçamento deverá ser enviado neste endereço eletrônico: diretoria.atendebem@saobernardo.sp.gov.br, em papel timbrado, com os dados da empresa e datado, até o dia **26/06/2020**.

Em caso de dúvidas, nos colocamos a disposição para esclarecê-las.

Atenciosamente,

Silvano de Alencar Silva

Apoio Administrativo

SA-1 – Departamento de Atendimento ao Cidadão

MUNICÍPIO DE SÃO BERNARDO DO CAMPO

Proposta de orçamento

Empresa: DEPARTAMENTO DE ATENDIMENTO AO CIDADAO MUNICIPIO DE SAO BERNARDO

Cliente: Silvano
Proposta de orçamento: Divisórias
Endereço: Postos variados de atendimento
Tel.: (11)99700-0998
E-mail: diretoria.atendebem@saobernardo.sp.gov.br

Espaços conscientes

Conceito Idec

Conceito Idec

Proposta 01

Proposta de divisórias de proteção

Conforme solicitado via e-mail

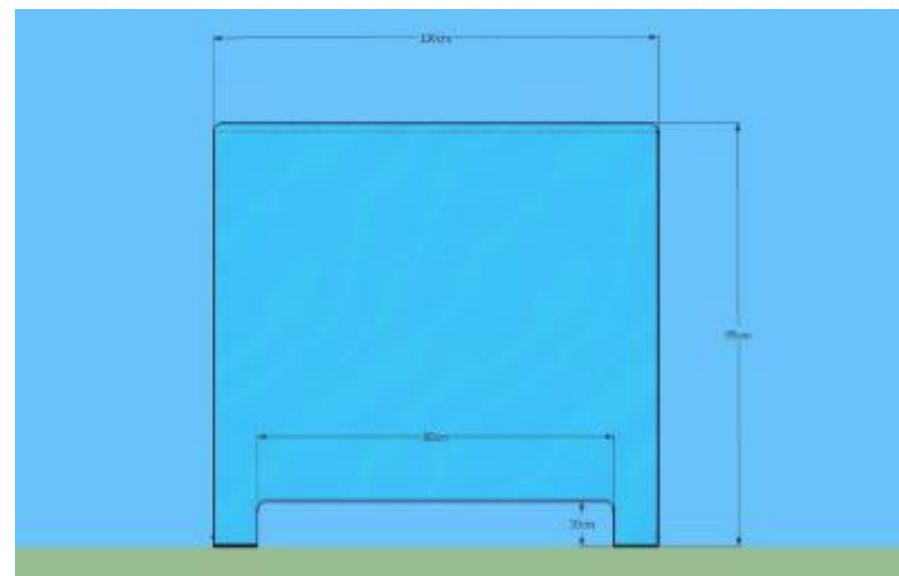

Conceito Idec

Proposta

Proposta de divisórias de proteção PS 3mm

Total de divisórias: 104 unidades

]Valor total: 47.811,89

Prazo: 15 dias para entrega

Forma de pagamento: A vista

Valor da proposta atende instalação e entrega.

Descrição	Item	Comprimento	Altura	Unidades	Valor Unitário	Valor total
Modelo 1	1	1	0,95	36 R\$	190,00	R\$ 14.295,60
Modelo 2	2	1	0,7	4 R\$	140,00	R\$ 1.170,40
Modelo 3	3	1,6	0,9	42 R\$	288,00	R\$ 25.280,64
Modelo 4	4	1,25	0,55	5 R\$	137,50	R\$ 287,38
Modelo 5	5	1,1	1,03	1 R\$	226,60	R\$ 473,59
	6	0,7	1,03	1 R\$	144,20	R\$ 301,38
Modelo 6	7	1,4	0,9	2 R\$	252,00	R\$ 1.053,36
Modelo 7	8	2,35	0,65	1 R\$	305,50	R\$ 638,50
	9	0,75	0,66	1 R\$	99,00	R\$ 206,91
Modelo 8	10	0,85	1,07	1 R\$	181,90	R\$ 380,17
Modelo 9	11	1,2	1,07	1 R\$	256,80	R\$ 536,71
	12	0,5	1,07	1 R\$	107,00	R\$ 223,63
Modelo 10	13	1	0,55	1 R\$	110,00	R\$ 229,90
Modelo 11	14	1,2	1	1 R\$	240,00	R\$ 501,60
	15	1,2	1	1 R\$	240,00	R\$ 501,60
Modelo 12	16	0,8	0,9	1 R\$	144,00	R\$ 300,96
Modelo 13	17	1,2	0,9	2 R\$	216,00	R\$ 902,88
Modelo 14	18	0,7	0,9	2 R\$	126,00	R\$ 526,68
						R\$ 47.811,89

Proposta válida até 10/07/2020

Agradecimento:

Conceito Idec

www.conceitocad.com.br

atendimento@conceitocad.com.br

marcia.lopes@conceitocad.com.br

11 2672-3075 11 96547-9676

CNPJ: 18.554.389/0001-82

Nome Empresarial – reformas e instalações

BUSINESS & SERVICES

Produtos e Serviços de Qualidade Satisfação de Nossos Clientes

CNPJ . 09.232.909/0001-40

TEL 4368-5040 / CEL 94766-3580 - COD 011 SP

email - luizdonadio@yahoo.com.br

Contato: Luiz Carlos Donadio

São Bernardo do Campo, 30 de Junho de 2020

Ao

Município de São Bernardo do Campo
Secretaria de Administração e Inovação

Email diretoria.atendebem@sãobernardo.sp.gov.br

A/c: Sr. Silvano e Sra. Fernanda Crivelaro

Referencial Técnico e Memorial Descritivo

Escopo de Serviços:

FORNECIMENTO, ENTREGA E INSTALAÇÃO DE ESCUDOS PROTETORES DE POLIESTILENO PARA MESAS E BALCÕES DE ATENDIMENTO (CENTRAL DE ATENDIMENTO AO CIDADÃO ATENDE BEM E JUNTA MILITAR LOCALIZADOS NO POSTO POUAPATEMPO SBC, POSTOS DE ATENDIMENTO AO CIDADÃO – ATENDE BEM E DEPARTAMENTO DE GESTÃO DE PESSOAL)

- **Condições gerais** – Fornecimento e Instalação das peças. Seguirão as especificações contidas no presente referencial
- **MATERIAL:** poliestireno cristal de 3mm para confecção de escudos protetores para diversos modelos a seguir.

Escudo Protetor Modelo 1.

(L= 1,00 x H = 95cm com recorte conforme desenho recebido.)

- Anteparo em poliestireno transparente incolor com espessura 3mm, com abas dobradas e cantos arredondados.
- Fixação sobre a lmesa por fita VHB.
- Quantidade de 36 unidades conforme modelo recebido
Local de Entrega e instalação:
 - Poupatempo SBC
 - 33 UNIDADES JUNTA MILITAR
 - 3 UNIDADES RUA NICOLAU FILIZOLA CENTRO

PREÇO UNITÁRIO: **R\$ 375,00** (Trezentos e cinquenta e cinco reais)

PREÇO TOTAL: **R\$ 13.500,00** (Treze mil e quinhentos reais)

Escudo Protetor Modelo 2 – Balcões de Atendimento Poupatempo

(L= 1,00 x H =70cm com recorte conforme desenho recebido)

- Anteparo em poliestireno transparente incolor com espessura 3mm , com abas dobradas e cantos arredondados.
- Fixação sobre a lmesa por fita VHB.
- Quantidade de 4 unidades conforme modelo recebido
Local de Entrega e instalação:
 - Poupatempo SBC

Nome Empresarial – reformas e instalações

BUSINESS & SERVICES

Produtos e Serviços de Qualidade Satisfação de Nossos Clientes

CNPJ . 09.232.909/0001-40

TEL 4368-5040 / CEL 94766-3580 - COD 011 SP

email - luizdonadio@yahoo.com.br

Contato: Luiz Carlos Donadio

- 3 UNIDADES JUNTA MILITAR
- 1 UNIDADE RUA NICOLAU FILIZOLA CENTRO

PREÇO UNITÁRIO: **R\$ 375,00** (*Trezentos e setenta e cinco reais*)
PREÇO TOTAL: **R\$ 1.500,00** (*Hum mil e quinhentos reais*)

Escudo Protetor Modelo 3 – Mesas de autoatendimento - Atende Bem e Departamento de Gestão de Pessoal

(L= 1,60 x H =90cm com recorte centralizado L=80 x h=10cm conforme desenho recebido)

- Anteparo em poliestileno transparente incolor com espessura **3mm** , com abas dobradas e cantos arredondados.
- Fixação sobre a lmesa por fita VHB.
- Quantidade de 42 unidades conforme modelo recebido
- Local de Entrega e instalação:
 - Atende Bem Assunção
 - Atende Bem Riacho Grande
 - Atende Bem Alvarenga
 - Atende Bem Rudge Ramos
 - Departamento de Gestão de Pessoal Centro

PREÇO UNITÁRIO: **R\$ 540,00** (*Quinhentos e quarenta reais*)
PREÇO TOTAL: **R\$ 22.680,00** (*Vinte e dois mil seiscentos e oitenta reais*)

Escudo Protetor Modelo 4 - Escudos Protetores e Balcão de atendimento – Recepção Atende Bem

(L= 1,25 x H =55cm com recorte centralizado L=80 x h=10cm conforme desenho recebido)

- Anteparo em poliestileno transparente incolor com espessura **3mm** , com abas dobradas e cantos arredondados.
- Fixação sobre a mesa por fita VHB.
- Quantidade de 05 unidades conforme modelo recebido
- Local de Entrega e instalação:
 - Assunção
 - Alvarenga
 - Rudge Ramos

PREÇO UNITÁRIO: **R\$ 375,00** (*Trezentos e setenta e cinco reais*)
PREÇO TOTAL: **R\$ 1.875,00** (*Hum mil, oitocentos e setenta e cinco reais*).

Escudo Protetor Modelo 5 - Escudos Protetores e Mesa de atendimento – Mesa anexa ao balcão de atendimento

(Peça em L= 1,10 conforme desenho frontal 1.10m x medida lateral direita = 0cm x H=1.03 com recorte centralizado L=60 x H=10cm)

- Anteparo em poliestileno transparente incolor com espessura **3mm**, com abas dobradas e cantos arredondados.

Nome Empresarial – reformas e instalações

BUSINESS & SERVICES

Produtos e Serviços de Qualidade Satisfação de Nossos Clientes

CNPJ . 09.232.909/0001-40

TEL 4368-5040 / CEL 94766-3580 - COD 011 SP

email - luizdonadio@yahoo.com.br

Contato: Luiz Carlos Donadio

- Fixação sobre a mesa por fita VHB.
- Quantidade de 01 unidade conforme modelo recebido
- Local de Entrega e instalação: Atende Bem Assunção

PREÇO UNITÁRIO: **R\$ 685,00** (Seiscentos e oitenta e cinco reais)

PREÇO TOTAL: **R\$ 685,00** (Seiscentos e oitenta e cinco reais)

Escudo Protetor Modelo 6 – Mesa de atendimento – Atende Bem Riacho Grande e Departamento de Gestão de Pessoal

(L=1.40 m X h=90 com recorte centralizado L=80M X H=10 cm)

- Anteparo em poliestileno transparente incolor com espessura 3mm , com abas dobradas e cantos arredondados.
- Fixação sobre a mesa por fita VHB.
- Quantidade de 02 unidades conforme modelo recebido
- Local de Entrega e instalação:
- Atende Bem Riacho Grande Departamento de Gestão de Pessoal

PREÇO UNITARIO: **R\$ 750,00** (Setecentos e cinquenta reais)

PREÇO TOTAL: **R\$ 1.500,00** (Hum mil e quinhentos reais).

Escudo Protetor Modelo 7 Balcão de atendimento – Recepção Atende Bem Riacho Grande

(Peça em L sendo medidas parte frontal L=2,35M X lateral esquerda L75cm x H=66cm com recorte centralizado apenas parte frontal L=80CM X H10CM)

- Anteparo em poliestileno transparente incolor com espessura 3mm , com abas dobradas e cantos arredondados.
- Fixação sobre a mesa por fita VHB.
- Quantidade de 01 unidade conforme modelo recebido
- Local de Entrega e instalação: Atende Bem Riacho Grande

PREÇO UNITARIO: **R\$ 790,00** (Setecentos e noventa reais)

PREÇO TOTAL: **R\$790,00** (Setecentos e Noventa Reais)

Escudo Proteror de modelo 8 – Mesa de atendimento Recepção Atendente Bem Riacho Grande (Mesa anexa ao balcão de atendimento)

(L=85cm x H=1,07m – com recortecentralizado L=50 x H =10cm)

- Anteparo em poliestireno transparente incolor com espessura 3mm, com abas dobradas e cantos arredondados.
- Fixação sobre as mesas por fitas VHB (inclusas no fornecimento)
- Deverá ser fornecida **1 (uma)** unidade desse modelo
- Local de entrega e instalação:

Nome Empresarial – reformas e instalações

BUSINESS & SERVICES

Produtos e Serviços de Qualidade Satisfação de Nossos Clientes

CNPJ . 09.232.909/0001-40

TEL 4368-5040 / CEL 94766-3580 - COD 011 SP

email - luizdonadio@yahoo.com.br.

Contato: Luiz Carlos Donadio

- Atende Bem Riacho Grande (Avenida Araguaia, 265 – Riacho Grande)

PREÇO UNITÁRIO: R\$ 375,00 (Trezentos e setenta e cinco reais)

PREÇO TOTAL: R\$ 375,00 (Trezentos e setenta e cinco reais)

Escudo Protetor Modelo 9 – Mesa de Atendimento Recepção Atende Bem Alvarenga (mesa anexa ao balcão de atendimento)

(Peça com formato em L, sendo medida da parte frontal L=1,20m x medida da lateral direita = 50cm x H = 1,07m – com recorte centralizado apenas na parte frontal L=80 X H=10CM)

- Anteparo em poliestireno transparente incolor com espessura 3mm, com abas dobradas e cantos arredondados
- Deverá ser fornecida **1 (uma)** unidade desse modelo
- Local de entrega e instalação:
- Atende Bem Assunção (Estrada dos Alvarengas, 5815 – Alvarenga)

PREÇO UNITÁRIO : r\$ 750,00 (setecentos e cinquenta reais)

PREÇO TOTAL: r\$ 750,00 (setecentos e cinquenta reais)

Escudo Protetor Modelo 10 – Mesa de Atendimento Recepção Atende Rudge Ramos

(L=1,00m H = 55cm – com recorte centralizado L=60 X H=10CM)

- Anteparo em poliestireno transparente incolor com espessura 3mm, com abas dobradas e cantos arredondados
- Deverá ser fornecida **1 (uma)** unidade desse modelo
- Local de entrega e instalação:
- Atende Bem Rudge Ramos (Rua Jackey, 61 – Rudge Ramos)

PREÇO UNITÁRIO: R\$ 375,00 (trezentos e setenta e cinco reais)

PREÇO TOTAL: R\$ 375,00 (trezentos e setenta e cinco reais)

Escudo Protetor Modelo 11 – Mesa de Atendimento Recepção Atende Rudge Ramos

(Peça com formato em L, sendo medida da parte frontal L=1,20m x medida da lateral direita = 1,20m x H = 1,00m – com recorte centralizado apenas na parte frontal L=80 X H=10CM)

- Anteparo em poliestireno transparente incolor com espessura 3mm, com abas dobradas e cantos arredondados
- Deverá ser fornecida **1 (uma)** unidade desse modelo
- Local de entrega e instalação:
- Atende Bem Rudge Ramos (Rua Jackey, 61 – Rudge Ramos)

PREÇO UNITÁRIO: R\$ 915,00 (novecentos e quinze reais)

PREÇO TOTAL: R\$ 915,00 (novecentos e quinze reais)

Nome Empresarial – reformas e instalações

BUSINESS & SERVICES

Produtos e Serviços de Qualidade Satisfação de Nossos Clientes

CNPJ . 09.232.909/0001-40

TEL 4368-5040 / CEL 94766-3580 - COD 011 SP

email - luizdonadio@yahoo.com.br

Contato: Luiz Carlos Donadio

Escudo Protetor Modelo 12 – Mesa de Atendimento Departamento de Gestão de Pessoas
(L=80cm x H=90cm – com recorte centralizado L=50cm x H=10cm)

- Anteparo em poliestireno transparente incolor com espessura 3mm, com abas dobradas e cantos arredondados
- Deverá ser fornecida **1 (uma)** unidade desse modelo
- Local de entrega e instalação:
- Departamento de Gestão de Pessoas (Praça Samuel Sabatini, 50 – Térreo – Praça do Servidor – Centro)

PREÇO UNITÁRIO: R\$ 375,00 (trezentos e setenta e cinco reais)

PREÇO TOTAL: : R\$ 375,00 (trezentos e setenta e cinco reais)

Escudo Protetor Modelo 13 – Mesa de Atendimento Departamento de Gestão de Pessoas
(L=1,20m x H=90cm – com recorte centralizado L=80cm x H=10cm)

- Anteparo em poliestireno transparente incolor com espessura 3mm, com abas dobradas e cantos arredondados
- Deverá ser fornecida **2 (duas)** unidades desse modelo
- Local de entrega e instalação:
- Departamento de Gestão de Pessoas (Praça Samuel Sabatini, 50 – Térreo – Praça do Servidor – Centro)

PREÇO UNITÁRIO: : R\$ 375,00 (trezentos e setenta e cinco reais)

PREÇO TOTAL: r\$ 750,00 (setecentos e cinquenta reais)

Escudo Protetor Modelo 14 – Lateral de mesas de Atendimento Departamento de Gestão de Pessoas e Atende Bem Assunção
(L=1,20m x H=90cm)

- Anteparo em poliestireno transparente incolor com espessura 3mm, com abas dobradas e cantos arredondados
- Deverá ser fornecida **2 (duas)** unidades desse modelo
- Local de entrega e instalação:
- Atende Bem Assunção: 1 (uma) unidade (Av. João Firmino, 900 – Bairro Assunção)
- Departamento de Gestão de Pessoas: 1 (uma) unidade (Praça Samuel Sabatini, 50 – Térreo – Praça do Servidor – Centro)

PREÇO UNITÁRIO: : R\$ 375,00 (trezentos e setenta e cinco reais)

PREÇO TOTAL: R\$ 750,00 (setecentos e cinquenta reais)

Valor total da Proposta já incluso impostos , serviços e instalações
R\$ 46.820,00 (QUARENTA E SEIS MIL, OITOCENTOS E VINTE REAIS)

HANTKE®

Nome Empresarial – reformas e instalações

BUSINESS & SERVICES

Produtos e Serviços de Qualidade Satisfação de Nossos Clientes

CNPJ . 09.232.909/0001-40

TEL 4368-5040 / CEL 94766-3580 - COD 011 SP

email - luizdonadio@yahoo.com.br

Contato: Luiz Carlos Donadio

PRAZO DE ENTREGA

O prazo de entrega e instalação dos escudos protetores deve ser de até 10 dias corridos, contados a partir da emissão da autorização de fornecimento.

GARANTIA

Os escudos protetores fornecidos devem ter uma garantia mínima de 12 (doze) meses para defeitos de fabricação e instalação. Esta garantia começa a vigorar a partir da data efetiva do recebimento, atestado por meio de certificado de garantia contra quaisquer defeitos de fabricação. A garantia de solução de qualquer defeito de fabricação deverá ocorrer em, no máximo, 24 horas contadas a partir da comunicação à empresa.

Validade da Proposta 180 dias

Prazo para pagamento 15 dias fora quinzena

LUIZ CARLOS DONADIO – REFORMAS E INSTALAÇÕES

CNPJ. 09.232.909/0001-40

Luiz Carlos Donadio



RUA IRINEU FERREIRA DA SILVA , 112 RUDGE RAMOS –SBC/SP 09621-020



PREGÃO ELETRÔNICO

1. Preâmbulo

1.1 – Tornamos público a quem possa interessar que por determinação da autoridade competente, nos termo do Decreto Municipal nº 20.128/2017, o Departamento de Licitações e Materiais, realizará por intermédio do sistema eletrônico de compras denominado “COMPRAS/SBC”, com utilização de recursos de tecnologia da informação, licitação na modalidade **PREGÃO ELETRÔNICO**, referente ao **Processo de Contratação n.º 01427/2020 - PE 303 - PE PE 303/2020**, tendo como **objeto FORNECIMENTO E INSTALAÇÃO DE BARREIRAS DE PROTEÇÃO PARA UNIDADES DE ATENDIMENTO, CONFORME A LEI Nº 13.979 DE 06 DE FEVEREIRO DE 2020 E DECRETOS MUNICIPAIS Nº 21.111/20 E 21.116/20 - COVID 19** nos termos das especificações constantes em seus anexos, integrante do presente Edital.

1.2 – Unidade Compradora: Município de São Bernardo do Campo

1.3 – Responsável: RITA IDLER GOMES

1.4 – Endereço eletrônico (site) do COMPRAS/SBC: <http://www.compras.saobernardo.sp.gov.br/>

1.4.1 – Endereço: Avenida Kennedy, n.º 1.100 – Parque São Diogo – Prédio “Gilberto Pasin” – CEP 09726-253

1.5 – Período para apresentação das propostas de: 13/07/2020 às 11:00:00 até 17/07/2020 às 14:30:00

1.6 – Data de abertura da sessão pública: 17/07/2020 às 14:31:00

1.6.1 – A etapa de lances terá a duração de 15,0000 minutos por item ou lote.

1.7 – Critério de Julgamento: Item.

1.8 – Local de Entrega: **Conforme anexo deste Edital.**

1.9 - Prazo de entrega: **Conforme anexo deste Edital.**

1.10 – Condição de Pagamento: 15 DIAS FORA A QUINZENA em que se der a efetiva atestação da entrega do material/serviço.

1.11 - Itens

Item	Descrição	Quantidade
1	FORNECIMENTO E INSTALAÇÃO DE BARREIRA DE PROTEÇÃO	1,0000/SERVIÇO

1.12 – Recebimento dos esclarecimentos, impugnações, propostas, lances e recursos: somente via internet, no endereço eletrônico do COMPRAS/SBC.

Paradigma Web Business Center. Todos os direitos reservados.

paradigma

MUNICÍPIO DE SÃO BERNARDO DO CAMPO
SECRETARIA DE ADMINISTRAÇÃO E INOVAÇÃO
DEPARTAMENTO DE LICITAÇÕES E MATERIAIS
PREGÃO ELETRÔNICO

2 – DISPOSIÇÕES PRELIMINARES

2.1 – Esta licitação e a contratação dela decorrente subordinam-se às disposições da Lei Federal nº. 10.520, de 17 de julho de 2002, aplicando-se, subsidiariamente, no que couberem, as disposições da Lei Federal nº. 8.666, de 21 de junho de 1993, com as alterações que lhe sobrevieram, e do Decreto Municipal nº. 18014, de 30 de maio de 2012, da Lei Complementar nº. 123, de 14 de dezembro de 2006 e às normas estabelecidas no presente Edital e demais especificações anexas.

2.2 – A Sessão Pública de processamento do Pregão Eletrônico será realizada no endereço eletrônico www.compras.saobernardo.sp.gov.br, por meio da INTERNET, no dia e hora mencionados no preâmbulo deste Edital.

2.3 – Os trabalhos serão conduzidos por funcionário do Município de São Bernardo do Campo, denominado Pregoeiro com o auxílio da equipe de apoio, designados nos autos do processo em epígrafe e indicados no sistema.

3 – DA PARTICIPAÇÃO E CREDENCIAMENTO

3.1 – Poderão participar da presente licitação todos os interessados que estiverem inscritos no COMPRAS/SBC, em categoria compatível com o seu objeto e que estejam aptos a participar do Pregão.

3.1.1 – Os interessados obterão informações sobre como inscrever-se no COMPRAS/SBC, no endereço www.compras.saobernardo.sp.gov.br, opção NORMAS E INSTRUÇÕES, onde poderão consultar a Instrução Cadastral que disciplina a inscrição no referido Cadastro.

3.2 – Estará apto a operar o Pregão no COMPRAS/SBC o interessado que se inscrever regularmente, credenciar, pelo menos, 01 (um) representante e obtiver a senha de acesso ao Sistema.

3.3 – O credenciamento implica a existência de poderes para oferecer propostas, formular lances, negociar, recorrer e praticar os demais atos inerentes ao certame.

3.4 – Os poderes de que trata o subitem 3.3 deverão decorrer de representação legal conferida pelo ato constitutivo da pessoa jurídica, ou serão atribuídos mediante instrumento de mandato, a ser firmado pelo representante legal do interessado, e encaminhado ao Serviço de Cadastro de Fornecedores, para formalização do credenciamento, identificando o representante, a ser credenciado, com a informação do respectivo CPF – Cadastro de Pessoa Física.

3.5 – O uso da senha é de responsabilidade exclusiva do licitante, incluindo qualquer transação efetuada diretamente por ele ou por seu credenciado, não cabendo à Administração, responsabilidade por eventuais danos decorrentes de seu uso indevido, ainda que por terceiros.

3.6 – Cada credenciado somente poderá representar apenas um licitante, em cada pregão eletrônico.

3.7 – É vedada a participação de:

3.7.1 – Empresas reunidas em consórcios, qualquer que seja sua forma de constituição;

3.7.2 – Empresas que tenham:

3.7.2.1 – Sido declaradas inidôneas por ato do Poder Público e não reabilitadas;

3.7.2.2 – Empresas que estejam cumprindo sanções de suspensão temporária de participação em licitação e impedimento de contratar aplicadas por órgãos que integram a Administração direta e indireta do Município de São Bernardo do Campo.

MUNICIPIO DE SÃO BERNARDO DO CAMPO
SECRETARIA DE ADMINISTRAÇÃO E INOVAÇÃO
DEPARTAMENTO DE LICITAÇÕES E MATERIAIS
PREGÃO ELETRÔNICO

3.7.3.3 – Pessoas Físicas

3.8 – A apresentação das propostas dar-se-á, via Internet, no endereço eletrônico do COMPRAS/SBC, sendo criptografadas, automaticamente, pelo sistema e mantidas em sigilo até a respectiva abertura.

3.9 – Ao acessar o Sistema Eletrônico utilizando-se da senha que lhe permitirá participar desta licitação, o licitante, além de digitar o CPF do usuário (login), a senha, deverá assinalar a declaração, sob as penalidades da lei, de que:

I. Inexiste qualquer fato superveniente à sua inscrição ou seu cadastramento que o impeça de contratar com a Administração, nos termos do disposto no § 2º, do artigo 32 da Lei Federal nº 8.666, de 21 de junho de 1993;

II. Conhece e aceita o Regulamento do COMPRAS/SBC – Dispensa de Licitação, Convite e Pregão;

III. Atende às exigências de habilitação previstas no edital;

IV. Não se utiliza, em qualquer fase do processo produtivo ou no de prestação de serviços, de mão-de-obra de menores de 18 (dezoito) anos de idade em trabalho noturno, perigoso ou insalubre, bem como de menores de 16 (dezesesseis) anos de idade, em qualquer trabalho, salvo na condição de aprendiz, a partir de 14 (quatorze) anos; e

V. Responsabiliza-se pela origem e procedência dos bens e qualidade dos serviços que cotar

VI. Se possuir cem ou mais empregados, dois a cinco por cento desses cargos serão preenchidos por beneficiários reabilitados, ou pessoas portadoras de deficiência, conforme preceitua o artigo 93 da Lei Federal n.º 8.213, de 24 de julho de 1991 e Portaria n.º 4.677, de 29 de julho de 1998;

VII. Atende as exigências, principalmente, quanto às condições de pagamento indicadas pelo Município; e por fim, que

VIII. Cumpre as Normas de Trabalho Decente da Organização Internacional do Trabalho e do Ministério do Trabalho e Emprego, conforme preceitua a Lei Municipal nº 6.078, de 03 de novembro de 2010.

3.10 – Para o exercício do direito de preferência previsto na Lei Complementar n.º 123/2006, que é tratada no subitem 6.7, a condição de Microempresa (ME) ou de Empresa de Pequeno Porte (EPP), deverá constar do registro da licitante junto ao Serviço de Cadastro de Fornecedores do Município de São Bernardo do Campo, conforme determina o art. 5º da Instrução Cadastral vigente.

4 – DAS PROPOSTAS

4.1 – Os licitantes deverão formular suas propostas, eletronicamente, no endereço e prazo do preâmbulo. O encaminhamento da proposta eletrônica pressupõe o pleno conhecimento e atendimento às exigências e condições de habilitação previstas no Edital e seus Anexos. A licitante será responsável por todas as transações que forem efetuadas em seu nome no Sistema Eletrônico, assumindo como firmes e verdadeiras suas propostas e lances.

4.2 – Os licitantes deverão preencher corretamente todos os campos solicitados na proposta, tais como: preço da unidade de fornecimento, a marca, o modelo, a procedência de cada item cotado.

4.3 – Conforme o objeto a ser licitado, o sistema apresentará automaticamente os respectivos campos que trata o subitem 4.2.

MUNICÍPIO DE SÃO BERNARDO DO CAMPO
SECRETARIA DE ADMINISTRAÇÃO E INOVAÇÃO
DEPARTAMENTO DE LICITAÇÕES E MATERIAIS
PREGÃO ELETRÔNICO

4.4 – Preço da unidade de fornecimento, expresso em Reais, com até 04 (quatro) casas decimais.

4.5 – O preço ofertado deverá ser fixo e irrevogável, com validade de 60 (sessenta) dias, contados da data da abertura das propostas, incluindo todos os ônus que incidam sobre o bem objeto deste Pregão, inclusive as despesas com frete.

5 – DA ABERTURA DA SESSÃO PÚBLICA E ANÁLISE DAS PROPOSTAS

5.1 – No dia e no horário previstos neste edital, o Pregoeiro dará início à sessão pública do pregão eletrônico, com a automática abertura das propostas e a sua divulgação, pelo sistema, na forma de grade ordenatória, em ordem crescente de preços, na qual os licitantes serão identificados por meio de números atribuídos aleatoriamente pelo Sistema.

5.2 – Em seguida, o Pregoeiro analisará as propostas, sendo desclassificadas aquelas cujo objeto não atenda às especificações e condições fixados neste Edital e seus anexos.

5.3 – Encerrada a análise das propostas, com a justificativa das desclassificações ocorridas, será divulgada, por intermédio do sistema, nova grade ordenatória de propostas, agora contendo a informação das classificadas e desclassificadas.

5.4 – Em caso de empate entre duas ou mais propostas do mesmo valor será promovido sorteio pelo Sistema Eletrônico, com observância dos critérios legais estabelecidos para tanto.

6 – DA ETAPA DE LANCE, DE NEGOCIAÇÃO E DE ACEITABILIDADE DO PREÇO

6.1 – Divulgada a grade das propostas analisadas, o pregoeiro iniciará a realização da etapa de lances, com a participação de todas as licitantes detentoras de propostas classificadas.

6.2 – A formulação de lances será efetuada, exclusivamente, por meio do Sistema Eletrônico.

6.3 – Os lances deverão ser formulados em valores distintos e decrescentes, inferiores à proposta de menor preço, ou em valores distintos e decrescentes ao último valor apresentado pela própria licitante.

6.3.1 – Não serão aceitos dois ou mais lances de mesmo valor, preservando aquele que for recebido e registro em primeiro lugar.

6.4 – Etapa de lances: conforme estabelecido no item 1.6.1 deste edital.

6.4.1 – A duração da etapa de lances será prorrogada automaticamente pelo sistema, visando à continuidade da disputa, quando houver lance admissível ofertado nos últimos 2 (dois) minutos do período de que trata o subitem 6.4 ou nos sucessivos períodos de prorrogação automática.

6.4.2 – Não havendo novos lances ofertados nas condições estabelecidas no subitem 6.4.1, a duração da prorrogação encerrar-se-á, automaticamente, quando atingido o segundo minuto contado a partir do registro no sistema, do último lance que ensejar prorrogação.

6.5 – No decorrer da etapa de lances, os licitantes serão informados pelo Sistema Eletrônico:

a) dos lances admitidos, horário de seu registro no sistema e respectivos valores;

b) do tempo restante para o encerramento da etapa de lances.

6.6 – Encerrada a etapa de lances, o sistema irá apurar a existência de empate, conforme determina a Lei Complementar nº 123/2006.

6.7 – Com base na classificação que alude o subitem 6.6, será assegurado às Microempresas (ME) e Empresas de Pequeno Porte (EPP), que preenchem as condições estabelecidas na Lei Complementar n.º 123/2006 e tenham providenciado o estabelecido no subitem 3.10, observadas as seguintes regras:

MUNICIPIO DE SÃO BERNARDO DO CAMPO
SECRETARIA DE ADMINISTRAÇÃO E INOVAÇÃO
DEPARTAMENTO DE LICITAÇÕES E MATERIAIS
PREGÃO ELETRÔNICO

6.7.1 – Entende-se por empate aquelas situações em que as propostas apresentadas pela Microempresa (ME) e Empresas de Pequeno Porte (EPP) sejam iguais ou até 5% (cinco por cento) superiores à proposta mais bem classificada.

6.7.2 – A Microempresa (ME) e Empresa de Pequeno Porte (EPP) cuja proposta for mais bem classificada poderá apresentar proposta de preço inferior àquela considerada da fase de lances, situação em que será declarada a melhor oferta.

6.7.3 – Para tanto, será convocada para exercer o seu direito de preferência e apresentar nova proposta, no prazo máximo de 05 (cinco) minutos após o encerramento dos lances, a contar da convocação do Sistema Eletrônico, sob pena de preclusão.

6.7.4 – Não havendo a apresentação de novo preço, inferior da proposta melhor classificada, será convocado para o exercício do direito de preferência, respeitada a ordem de classificação, as demais Microempresas, as Empresas de Pequeno Porte que preencham as condições estabelecidas no subitem 6.7.

6.7.5 – Caso a detentora da melhor oferta, de acordo com a classificação de que trata o subitem 6.6, seja Microempresa (ME) ou Empresa de Pequeno Porte (EPP) que preencha as condições estabelecidas na Lei Complementar n.º 123/2006, não será assegurado o direito de preferência, passando-se desde logo, a negociação do preço.

6.8 – Divulgará a nova grade ordenatória, com todos os lances ofertados, em ordem crescente dos valores, passando o pregoeiro a negociar, por meio do Sistema Eletrônico, com o autor do menor lance, objetivando a redução do preço.

6.9 – Caso não existam lances válidos, a negociação se dará com o autor da melhor proposta.

6.10 – Durante a etapa de negociação, a identidade do licitante será conhecida somente pelo pregoeiro.

6.11 – Durante o transcurso da Sessão Pública, ficará disponível a funcionalidade de troca de mensagens abertas entre o Pregoeiro e os licitantes, sendo estas divulgadas no *chat* do sistema, vedada a identificação do licitante.

6.12 – Encerrada a etapa de negociação, o Pregoeiro verificará a conformidade do menor preço obtido – seja na negociação, nos lances ou nas propostas, conforme o caso – com o preço referencial, decidindo, motivadamente, pela sua aceitabilidade ou não.

6.12.1 – Havendo a necessidade de apresentação de amostra ou catálogo técnico, será suspensa a sessão pública e concedido prazo de **02 (dois) dias úteis** para que o licitante detentor do menor lance os apresente, conforme solicitação no chat da própria Sessão Pública.

6.12.2 – Toda amostra ou catálogo técnico deverá ser apresentada devidamente identificada, por intermédio de etiqueta ou processo equivalente, constando a denominação do concorrente e o número desta licitação, e, deverá ser entregue no Departamento de Licitações e Materiais “Prédio Gilberto Pasin”, sito à Avenida Kennedy, nº 1.100, Parque São Diogo, nesta cidade, no horário das 8h30 às 17h, aos cuidados do Pregoeiro.

6.12.3 – Quaisquer dos catálogos ou amostras que se apresentarem em desacordo com as especificações dos materiais serão compreendidas como o desatendimento das amostras entregues para o item e ensejarão a desclassificação do licitante, no referido item.

6.12.4 – Mediante o resultado da análise dos catálogos ou das amostras apresentadas, será reaberta a sessão pública em data e horário determinado pelo Pregoeiro, para tratar da fase de aceitabilidade dos preços e das amostras ou catálogos.

MUNICÍPIO DE SÃO BERNARDO DO CAMPO
SECRETARIA DE ADMINISTRAÇÃO E INOVAÇÃO
DEPARTAMENTO DE LICITAÇÕES E MATERIAIS
PREGÃO ELETRÔNICO

6.12.4.1 – No caso de desclassificação do licitante, o pregoeiro retornará à etapa de negociação com o autor do lance subsequente, solicitando a apresentação dos catálogos ou das amostras, se necessário, nos termos, prazos e demais condições constantes neste capítulo, e assim sucessivamente, até a conclusão desta fase.

6.13 – Considerada aceitável a oferta de menor preço, observados os preços praticados no mercado na data de apresentação das propostas e, dos catálogos ou das amostras apresentadas, será realizada pelo Pregoeiro, a etapa de habilitação, de acordo com o disposto neste edital e no Regulamento do Pregão Eletrônico.

7. DA DOCUMENTAÇÃO PARA A COMPROVAÇÃO DA HABILITAÇÃO JURÍDICA, DA REGULARIDADE FISCAL E TRABALHISTA, QUANTO À QUALIFICAÇÃO ECONÔMICO-FINANCEIRA E QUANTO A QUALIFICAÇÃO TÉCNICA.

7.1 - Quanto à HABILITAÇÃO JURÍDICA

a) Ato Constitutivo, Estatuto ou Contrato Social em vigor, todos devidamente registrados, em se tratando de sociedades empresariais, e, no caso de sociedades por ações, acompanhado de documentos de eleição de seus administradores;

b) Inscrição do Ato Constitutivo, no caso de sociedades simples, acompanhada de prova da diretoria em exercício, devidamente registrado no órgão competente;

c) Decreto de Autorização, em se tratando de empresa ou sociedade estrangeira em funcionamento no País;

7.2 - Quanto à REGULARIDADE FISCAL E TRABALHISTA

a) Prova de Inscrição no Cadastro Nacional de Pessoa Jurídica (CNPJ);

b) Certidão Negativa ou positiva com efeito de negativa de Tributos Municipais Mobiliários, expedida no local do domicílio ou sede do interessado;

c) Certidão Negativa ou positiva com efeito de negativa de Tributos Estaduais, expedida no local do domicílio ou sede da licitante. Caso o ente federado não forneça Certidão unificada, deverão ser apresentadas as Certidões específicas para débitos inscritos e não inscritos em dívida ativa. No caso de empresas prestadoras de serviços, apresentar Certidão de negativa de inscrição no Cadastro de Contribuintes da Secretaria da Fazenda do Estado;

d) Certidão Negativa ou positiva com efeito de negativa de Débitos relativos aos Tributos Federais e a Dívida Ativa da União, expedida conjuntamente pela Secretaria da Receita Federal do Brasil (RFB) e pela Procuradoria-Geral da Fazenda Nacional (PGFN);

e) Certificado de Regularidade perante o Fundo de Garantia por Tempo de Serviço (FGTS), expedido pela Caixa Econômica Federal.

f) Certidão Negativa ou Positiva com efeito de Negativa de Débitos Trabalhistas (CNDT), conforme estabelecido na Lei Federal n.º 12.440 de 08 de julho de 2011.

7.3 – QUANTO À QUALIFICAÇÃO ECONÔMICO-FINANCEIRA

a) Certidão negativa de falência ou recuperação judicial ou extrajudicial expedida pelo distribuidor da sede da pessoa jurídica;

a.1) Em caso de Certidão positiva para processo de recuperação judicial ou extrajudicial, apresentar alternativamente:

MUNICÍPIO DE SÃO BERNARDO DO CAMPO
SECRETARIA DE ADMINISTRAÇÃO E INOVAÇÃO
DEPARTAMENTO DE LICITAÇÕES E MATERIAIS
PREGÃO ELETRÔNICO

1) Declaração do Administrador Judicial e, quando houver, do Comitê de Credores quanto ao idôneo cumprimento pela licitante do plano de recuperação judicial, nos termos da letra "a" do inciso II do artigo 22 e letra 'b' do inciso II do artigo 27 da Lei Federal nº 11.101/05.

2) Homologação judicial do plano de recuperação extrajudicial, nos termos do artigo 165 da Lei Federal nº 11.101/05.

7.4 - Quanto à QUALIFICAÇÃO TÉCNICA

7.4.1. Quando houver a necessidade de apresentação de documentos específicos, serão relacionados nos Anexos deste Edital.

7.5. Cabe ao pregoeiro a verificação dos documentos de habilitação relativos aos itens 7.1. a 7.3. deste edital, junto ao Cadastro de Documentos mantido pelo Serviço de Cadastro de Fornecedores, conforme Instrução Cadastral vigente, à exceção dos documentos apresentados da qualificação técnica a que se refere o item 7.4.1, cuja análise será realizada pela unidade requisitante do material, que deverão ser enviados no decorrer da Sessão Pública do pregão, eletronicamente para o e-mail indicado pelo pregoeiro.

7.6. No caso de as informações existentes não atenderem aos requisitos estabelecidos nos itens 7.1. a 7.3. deste edital, o pregoeiro verificará a possibilidade de suprir ou sanear eventuais omissões ou falhas, mediante consultas efetuadas por meio eletrônico hábil de informações;

7.7. A verificação será certificada pelo pregoeiro e deverão ser anexados aos autos os documentos passíveis de obtenção por meio eletrônico, salvo impossibilidade devidamente justificada;

7.8 - O licitante poderá, ainda, suprir ou sanear eventuais, falhas, omissões ou outras irregularidades, mediante a apresentação de novos documentos ou a substituição de documentos anteriormente ofertados, desde que os envie eletronicamente para o e-mail indicado pelo pregoeiro, no curso da própria Sessão Pública do pregão e até a decisão sobre a habilitação;

7.9. A Administração não se responsabilizará pela eventual indisponibilidade dos meios eletrônicos hábeis de informações, no momento da verificação a que se refere o item 7.6 deste edital; na hipótese de ocorrer essa indisponibilidade e/ou não sendo supridas ou saneadas as eventuais omissões ou falhas, na forma prevista no item 7.8 deste edital, o licitante será inabilitado, constando os motivos da referida inabilitação na justificativa que deverá ser preenchida nesse caso pelo Pregoeiro;

7.10. Os documentos enviados, nos moldes do item 7.8 deste edital, deverão ser apresentados em original, por qualquer processo de cópia autenticada por cartório competente ou por servidor da Administração ou publicação em órgão da imprensa oficial, no endereço indicado no item 1.4.1 deste edital, em até 02 (dois) dias úteis, após a suspensão da Sessão Pública, sob pena de inabilitação da licitante;

7.11. Constatado o cumprimento dos requisitos e condições estabelecidos, o licitante será habilitado e declarado vencedor do certame;

7.12. Durante a etapa de habilitação, o licitante será identificado para todos os demais e para o público.

7.13. Os documentos passíveis de obtenção, mediante consultas efetuadas por meio eletrônico hábil de informações, distintos do Cadastro de Documentos mantido pelo Serviço de Cadastro de Fornecedores, deverão ser anexados aos autos da licitação, salvo impossibilidade certificada e devidamente justificada pelo Pregoeiro.

MUNICÍPIO DE SÃO BERNARDO DO CAMPO
SECRETARIA DE ADMINISTRAÇÃO E INOVAÇÃO
DEPARTAMENTO DE LICITAÇÕES E MATERIAIS
PREGÃO ELETRÔNICO

7.14. Se a oferta não for aceitável, ou se o licitante desatender às exigências para a habilitação, o Pregoeiro examinará a oferta subsequente de menor preço, negociará com o seu autor, decidirá sobre a sua aceitabilidade e, em caso positivo, verificará as condições de habilitação e, assim, sucessivamente, até a apuração de uma oferta aceitável cujo autor atenda aos requisitos de habilitação, caso em que será declarado vencedor.

7.15. Na hipótese de não constar o prazo de validade nas certidões apresentadas, a Administração aceitará como válidas as expedidas até 06 (seis) meses imediatamente anteriores à data de apresentação das propostas.

8 – DA ATA DA SESSÃO PÚBLICA DO PREGÃO ELETRÔNICO

8.1 – A Ata da sessão pública conterá o registro, pelo sistema, de todas as etapas e ocorrências do pregão verificadas durante a sua realização, incluindo a transcrição do *chat* e apresentando o resultado do pregão até a adjudicação do objeto do certame, caso não tenha havido manifestação da intenção de interpor recurso.

8.2 – Caberá ao pregoeiro registrar as considerações finais, inclusive, a informação aos que manifestaram a intenção de recorrer, se houver, do prazo para a apresentação dos memoriais de razões do recurso e, aos demais, das contrarrazões, assim como os eventuais documentos que desejarem anexar para instruir essas peças.

8.3 – Mediante comando do Pregoeiro, a ata será finalizada e a sessão pública encerrada, sendo, então, divulgada para todos pelo sistema.

9 – DA DESCONEXÃO

9.1 – A desconexão simultânea do Sistema Eletrônico, com os participantes e com o Pregoeiro, implicará suspensão da Sessão Pública do pregão eletrônico e o seu reinício somente ocorrerá após comunicação eletrônica expressa aos licitantes.

9.2 – A desconexão do Sistema Eletrônico com o pregoeiro, durante a sessão pública, implicará:

a) fora da etapa de lances, a sua suspensão e a sua retomada, no ponto em que foi suspensa, sem prejuízo dos atos realizados até então;

b) durante a etapa de lances, a continuidade da apresentação de lances pelos licitantes, até o término do período estabelecido no edital, caso o Sistema Eletrônico permaneça acessível para eles.

9.3 – Quando a desconexão persistir, por tempo superior a 10 (dez) minutos, a sessão pública será suspensa novamente, após a retomada, e somente será reiniciada após comunicação expressa aos licitantes, de data e horário para a sua continuidade.

9.4 – Se a desconexão com o pregoeiro persistir até que tenha sido encerrada a etapa fixa de lances, cumprir-se-á, o procedimento estabelecido no subitem 6.4.1.

9.5 – A desconexão do Sistema Eletrônico com qualquer licitante não prejudicará a conclusão válida da sessão pública ou do certame.

10 – DO RECURSO, DA ADJUDICAÇÃO E DA HOMOLOGAÇÃO

10.1 – Ao final da Sessão Pública, a licitante que desejar recorrer das decisões do Pregoeiro, poderá fazê-lo, manifestando sua intenção, com o registro da síntese de suas razões, no prazo de 10 (dez) minutos, utilizando, exclusivamente, de campo próprio disponibilizado no Sistema Eletrônico.

10.1.1 – O licitante deverá manifestar-se, nos termos do disposto no subitem anterior, por meio eletrônico, em campo próprio do Sistema Eletrônico.

MUNICÍPIO DE SÃO BERNARDO DO CAMPO
SECRETARIA DE ADMINISTRAÇÃO E INOVAÇÃO
DEPARTAMENTO DE LICITAÇÕES E MATERIAIS
PREGÃO ELETRÔNICO

10.1.2 – O pregoeiro negará admissibilidade ao recurso quando interposto com caráter meramente protelatório ou quando não justificada a intenção da licitante.

10.1.3 – A falta de manifestação imediata e motivada do licitante, a que se refere o subitem 10.1 importará a decadência do direito de recorrer e o pregoeiro adjudicará o objeto do certame ao vencedor, na própria sessão, encaminhando o processo à autoridade competente, para a homologação.

10.1.4 – Os memoriais contendo as razões de recurso, e contrarrazões, deverão ser apresentados no prazo de 1 (hum) dia útil após o encerramento da Sessão Pública. Os demais interessados ficam, desde logo, intimados a apresentar contrarrazões, em igual número de dias, os quais começarão a correr do término do prazo do recorrente, sendo-lhes assegurada vista imediata dos autos, no endereço da Unidade promotora da licitação, constante do preâmbulo deste edital.

10.1.5 – As razões de recurso e as contrarrazões serão oferecidas, por meio eletrônico, no site www.compras.saobernardo.sp.gov.br/, opção recurso, e a apresentação de documentos relativos às peças antes indicadas, se houver, será efetuada mediante protocolo, no endereço a que se refere o subitem 1.4.1, observados os prazos nele estabelecidos.

10.2 – O Sistema não admitirá recursos e contrarrazões interpostos após os respectivos prazos legais, bem como não serão conhecidos aqueles que não forem enviados por meio do Sistema Eletrônico.

10.3 – Manifestada a intenção de interpor recurso, recebidos, ou não, os memoriais de razões e contrarrazões, o pregoeiro deverá encaminhar o processo, devidamente instruído, à autoridade competente para proferir a sua decisão.

10.3.1 – O recurso terá efeito suspensivo e o seu acolhimento importará a invalidação dos atos insuscetíveis de aproveitamento.

10.4 – Decididos os recursos e constatada a regularidade dos atos praticados, a autoridade competente adjudicará o objeto do certame ao licitante vencedor e homologará o procedimento.

10.5 – A adjudicação será efetuada pelo Pregoeiro ou pela Autoridade competente, conforme haja, ou não, pronunciamento motivado da intenção de interpor recurso.

11 – DA CONTRATAÇÃO

11.1 – Considerar-se-á efetivamente celebrada a contratação no dia subsequente ao envio, por meio eletrônico, da N.E. - Nota de Empenho e respectiva A.F. - Autorização de Fornecimento, dando início, a partir dessa data, ao prazo de entrega do objeto do contrato.

11.2 – A manifestação do fornecedor, contrária à contratação, recusando-se a receber, ou devolvendo a N.E. - Nota de Empenho, caracteriza descumprimento total do contrato, acarretando as consequências descritas no subitem 13.1.

11.3 – Quando o adjudicatário, convocado dentro do prazo de validade de sua proposta, não apresentar situação regular, ou agir conforme descrito no subitem 11.2, serão convocados os demais licitantes classificados, para participar de nova Sessão Pública do Pregão Eletrônico, com vistas à apuração de novo vencedor.

11.4 – Essa nova sessão será realizada em prazo não inferior a 1 (hum) dia útil, contado da divulgação do respectivo aviso.

11.4.1 – A divulgação do aviso ocorrerá por publicação no Diário Oficial do Estado de São Paulo – DOE e veiculação na Internet.

MUNICÍPIO DE SÃO BERNARDO DO CAMPO
SECRETARIA DE ADMINISTRAÇÃO E INOVAÇÃO
DEPARTAMENTO DE LICITAÇÕES E MATERIAIS
PREGÃO ELETRÔNICO

11.5 – Na sessão, respeitada a ordem de classificação, observar-se-ão as disposições dos subitens 6.6 a 6.13 e o item 7 deste ato convocatório.

12 – DAS CONDIÇÕES DE RECEBIMENTO DO OBJETO

12.1 – O material deverá ser entregue no endereço indicado na A.F. – Autorização de Fornecimento, sendo a descarga por conta do fornecedor, que deverá acatar as orientações dos funcionários recebedores da Unidade competente.

12.2 – A entrega do material será aferida pela Unidade competente, em conformidade com as especificações deste Edital.

12.3 – Documentação diversa daquela necessária à habilitação, quando solicitada na especificação do material, deverá ser entregue juntamente com este, em original ou cópia autenticada.

12.4 – O prazo de validade do material, quando constante da especificação, será contado a partir da data da entrega.

12.5 – As amostras solicitadas, quando não utilizadas em teste, poderão ser retiradas em até 10 (dez) dias contados da data da divulgação da homologação do resultado. Após esse prazo, o Município reserva-se no direito de utilizar o material.

12.6 – Constatadas irregularidades no fornecimento pertinentes à especificação, o Município poderá rejeitá-lo, no todo ou em parte, determinando sua substituição ou rescindindo a contratação, sem prejuízo das penalidades cabíveis.

12.6.1 – Na hipótese de substituição, o CONTRATADO deverá fazê-lo em conformidade com a indicação do Município, no prazo máximo de 5 (cinco) dias úteis, contados de sua notificação, mantido o preço inicialmente contratado.

12.7 – Constatadas irregularidades no fornecimento referente às quantidades, o Município poderá determinar sua complementação, ou rescindir a contratação, sem prejuízo das penalidades cabíveis.

12.7.1 – Na hipótese de complementação, aplicar-se-á o disposto no subitem 12.6.1.

12.8 – Recebido definitivamente o material, será emitida a Nota de Liquidação pela Unidade competente, seguindo-se a emissão da Ordem de Pagamento.

13 – DAS SANÇÕES PARA O CASO DE INADIMPLEMENTO

13.1 – Ficará impedida de licitar e contratar com a Administração Municipal, pelo prazo de até 5 (cinco) anos, ou enquanto perdurarem os motivos determinantes da punição, a pessoa física ou jurídica, que praticar qualquer ato previsto no artigo 7º da Lei Federal nº 10.520, de 17 de julho de 2002, c.c. artigos 18 e 19 do Regulamento anexo ao Decreto nº 18.014/2012.

13.2 – A sanção de que trata o subitem anterior poderá ser aplicada juntamente com as multas previstas, garantido o exercício de prévia e ampla defesa, e deverá ser registrada no Cadastro.

13.3 – A sanção de impedimento de participar em licitação e contratar com a Administração Pública poderá ser também aplicada àqueles que:

- a) retardarem a execução do Pregão;
- b) demonstrarem não possuir idoneidade para contratar com a Administração;
- c) fizerem declaração falsa ou cometerem fraude fiscal.

MUNICÍPIO DE SÃO BERNARDO DO CAMPO
SECRETARIA DE ADMINISTRAÇÃO E INOVAÇÃO
DEPARTAMENTO DE LICITAÇÕES E MATERIAIS
PREGÃO ELETRÔNICO

13.4 – Salvo motivo de força maior, plenamente justificado, a critério do Município e obedecidas às disposições contidas na Lei Federal nº 8.666/93, no caso de inexecução total ou parcial do contrato, poderão ser aplicadas as seguintes penalidades:

13.4.1 – advertência;

13.4.2 – multas:

13.4.2.1 – multa de 10% (Dez por cento) sobre a parcela remanescente, no caso de inexecução parcial do contrato;

13.4.2.2 – multa de 1% (Um por cento), por dia de atraso, sobre o valor correspondente à entrega que estiver em desacordo com os prazos estipulados, até o limite de 10% (dez por cento);

13.4.2.3 – multa de 20% (Vinte por cento) sobre o valor total do contrato, no caso de sua inexecução total;

13.4.2.4 – multa de 10% (Dez por cento) sobre o valor do contrato ou do item correspondente, no caso de constatação, pelo Município, de que o material fornecido é diverso das especificações e/ou de má qualidade; e

13.4.2.5 – multa de 20% (Vinte por cento) sobre o valor total do contrato, no caso de recusa injustificada em assinar/receber o contrato.

13.4.2.6 – Multa de 5% (cinco por cento) sobre o valor do documento fiscal apresentado para fins de pagamento pelo descumprimento do item 14.6 deste edital, podendo o contrato ser rescindido após três ocorrências consecutivas.

13.5 – As multas são independentes entre si; a aplicação de uma, não exclui a aplicação das outras, bem como das demais penalidades previstas em lei.

13.6 – O valor relativo às multas, eventualmente aplicadas, será deduzido dos pagamentos que o Município efetuar, mediante a emissão de GAM (Guia de Arrecadação Municipal). No caso de impossibilidade, será o valor inscrito na Dívida Ativa, para cobrança judicial.

14 – DO PAGAMENTO

14.1 – O pagamento será efetuado no prazo do subitem 1.10 do Preâmbulo, contados da data de atestação do recebimento do material e/ou prestação dos serviços.

14.1.1 – A atestação será efetivada no prazo máximo de 05 (cinco) dias úteis.

14.2 – A documentação fiscal para fins de pagamento deverá conter o mesmo número de inscrição no Cadastro Nacional de Pessoas Jurídicas – CNPJ, indicado no contrato, na Autorização de Fornecimento ou Instrumento equivalente, formalizado com esta municipalidade.

14.3 – Para a Nota Fiscal Fatura que apresentar incorreção será solicitado ao fornecedor a competente Carta de Correção e o seu vencimento será contado da data de sua apresentação, se correta.

14.4 – Os pagamentos, eventualmente, efetuados com atraso terão os seus valores atualizados monetariamente de acordo com a variação do Índice Geral de Preços de Mercado – IGPM, apurado pela Fundação Getúlio Vargas ou outro índice oficial que venha a substituí-lo, entre a data prevista para adimplemento da obrigação e a data do efetivo pagamento.

MUNICÍPIO DE SÃO BERNARDO DO CAMPO
SECRETARIA DE ADMINISTRAÇÃO E INOVAÇÃO
DEPARTAMENTO DE LICITAÇÕES E MATERIAIS
PREGÃO ELETRÔNICO

14.5 - Estão excluídos os atrasos motivados pela contratada, independentemente de eventual prorrogação autorizada pelo Município.

14.6 - A documentação fiscal para fins de pagamento deverá obrigatoriamente ser entregue pela Contratada acompanhada da comprovação da persistência das condições licitatórias de habilitação e qualificação a que alude o inciso XIII do artigo 55 da Lei Federal nº 8666/93 e alterações, que consistirá na apresentação, de Certidões de Regularidade Fiscal e Trabalhista, todas dentro dos prazos de validade nelas assinalados, as quais serão aferidas pela Unidade Ordenadora.

14.6.1 - Os respectivos pagamentos ficarão condicionados ao cumprimento do item acima.

14.6.2 - Em nenhuma hipótese serão aceitos títulos via cobrança bancária.

15 – DISPOSIÇÕES FINAIS

15.1 - Até 01 (hum) dia útil anterior à data fixada para abertura da sessão pública, qualquer pessoa poderá, por meio do Sistema Eletrônico, solicitar esclarecimentos, informações ou impugnar o edital do Pregão Eletrônico.

15.2 - A impugnação, assim como os pedidos de esclarecimentos e informações, será formulada em campo próprio do Sistema Eletrônico.

15.3 - Acolhida a impugnação contra o edital, será designada nova data para realização da sessão pública.

15.4 - Informações, casos omissos e questões relativas ao procedimento eletrônico são da competência do Departamento de Licitações e Materiais - SA-2, cujo endereço está disponível no *site* do COMPRAS/SBC.

15.5 - Para dirimir quaisquer questões decorrentes deste procedimento e da contratação dele originada, será competente o Foro da Comarca de São Bernardo do Campo.

Dados do pregão eletrônico

Número do processo 01427/2020 - PE 303

Objeto FORNECIMENTO E INSTALAÇÃO DE BARREIRAS DE PROTEÇÃO PARA UNIDADES DE ATENDIMENTO, CONFORME A LEI Nº 13.979 DE 06 DE FEVEREIRO DE 2020 E DECRETOS MUNICIPAIS Nº 21.111/20 E 21.116/20 - COVID 19

Prazo de entrega 10 DIAS

Itens do pregão eletrônico

Descrição FORNECIMENTO E INSTALAÇÃO DE BARREIRA DE PROTEÇÃO

Categoria 3046 - MANUTENCAO PREDIAL

Descrição detalhada FORNECIMENTO E INSTALAÇÃO DE BARREIRA DE PROTEÇÃO ANTIVIRAIS OU BARREIRAS DE ACRÍLICO, ESPESSURA MÍNIMA 3MM. A : DECLARAR MARCA.

Observação

Quantidade 1,0000 Unidade de medida SERVIÇO (01550)



MUNICÍPIO DE SÃO BERNARDO DO CAMPO
SECRETARIA DE ADMINISTRAÇÃO E INOVAÇÃO

REFERENCIAL TÉCNICO/MEMORIAL DESCRITIVO

ESCOPO DOS SERVIÇOS:

FORNECIMENTO, ENTREGA E INSTALAÇÃO DE ESCUDOS PROTETORES DE POLIESTIRENO PARA MESAS E BALCÕES DE ATENDIMENTO (CENTRAL DE ATENDIMENTO AO CIDADÃO – ATENDE BEM E JUNTA MILITAR LOCALIZADOS NO POSTO POUPEMPO SBC, POSTOS DE ATENDIMENTO AO CIDADÃO - ATENDE BEM E DEPARTAMENTO DE GESTÃO DE PESSOAS).

CONSIDERAÇÕES GERAIS

- O fornecimento das peças seguirá as especificações contidas no presente Referencial.
- Somente serão admitidos materiais diferentes ou similares dos especificados após a explícita aprovação da Fiscalização da Prodesp/Poupatempo/Atende Bem.
- Todos os materiais fornecidos deverão ser novos e comprovadamente de primeira linha.
- As dimensões das peças devem obedecer às indicações deste Referencial.
- As quantidades das peças a serem fornecidas são descritas abaixo, conforme cada modelo.

ESCUDO PROTETOR MODELO 1 – Mesas de Atendimento Poupatempo

(L= 1,00 x H= 95 cm – com recorte conforme leiaute abaixo)

- Anteparo em poliestireno transparente incolor com espessura 3mm, com abas dobradas, cantos arredondados.
- Fixação sobre as mesas por fita VHB (inclusas no fornecimento).
- Deverão ser fornecidas **36 (trinta e seis) unidades** deste modelo.

Escudos Protetores para Mesas e Balcões de Atendimento

- Local de entrega e instalação: Poupatempo SBC (Atende Bem – 33 unidades, Junta Militar - 3 unidades), Rua Nicolau Filizola, nº100 – Centro

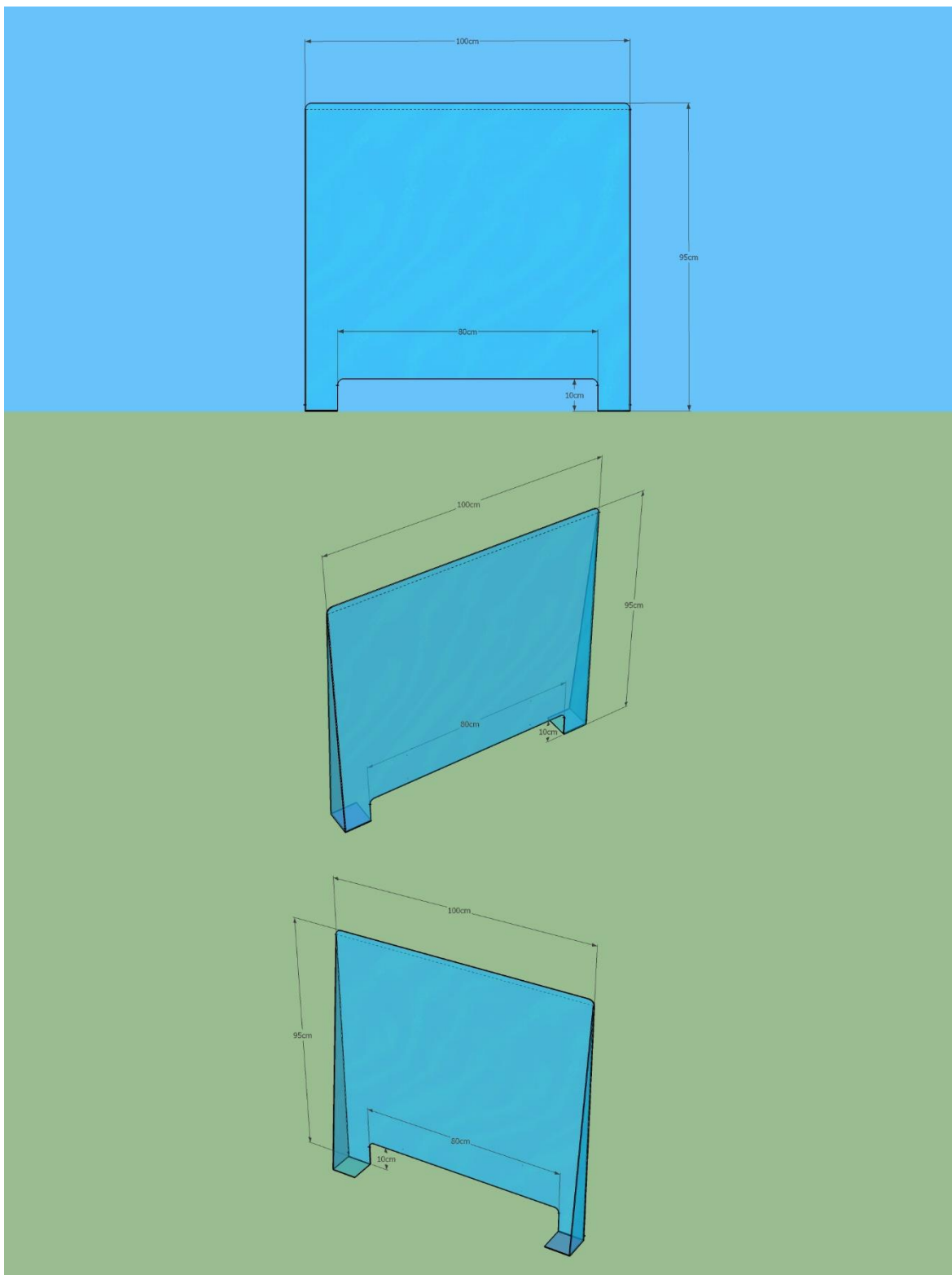

ESCUDO PROTETOR MODELO 2 – Balcões de Atendimento – Poupatempo

(L=1,00 x H=70 cm – com recorte conforme leiaute abaixo)

- Anteparo em poliestireno transparente incolor com espessura 3mm, com abas dobradas, cantos arredondados
- Fixação sobre as mesas por fita VHB (inclusas no fornecimento)
- Deverão ser fornecidas **4 (quatro) unidades** desse modelo
 - Local de entrega e instalação: Poupatempo SBC (Atende Bem – 3 unidades, Junta Militar – 1 unidade) Rua Nicolau Filizola, nº 100 – Centro.

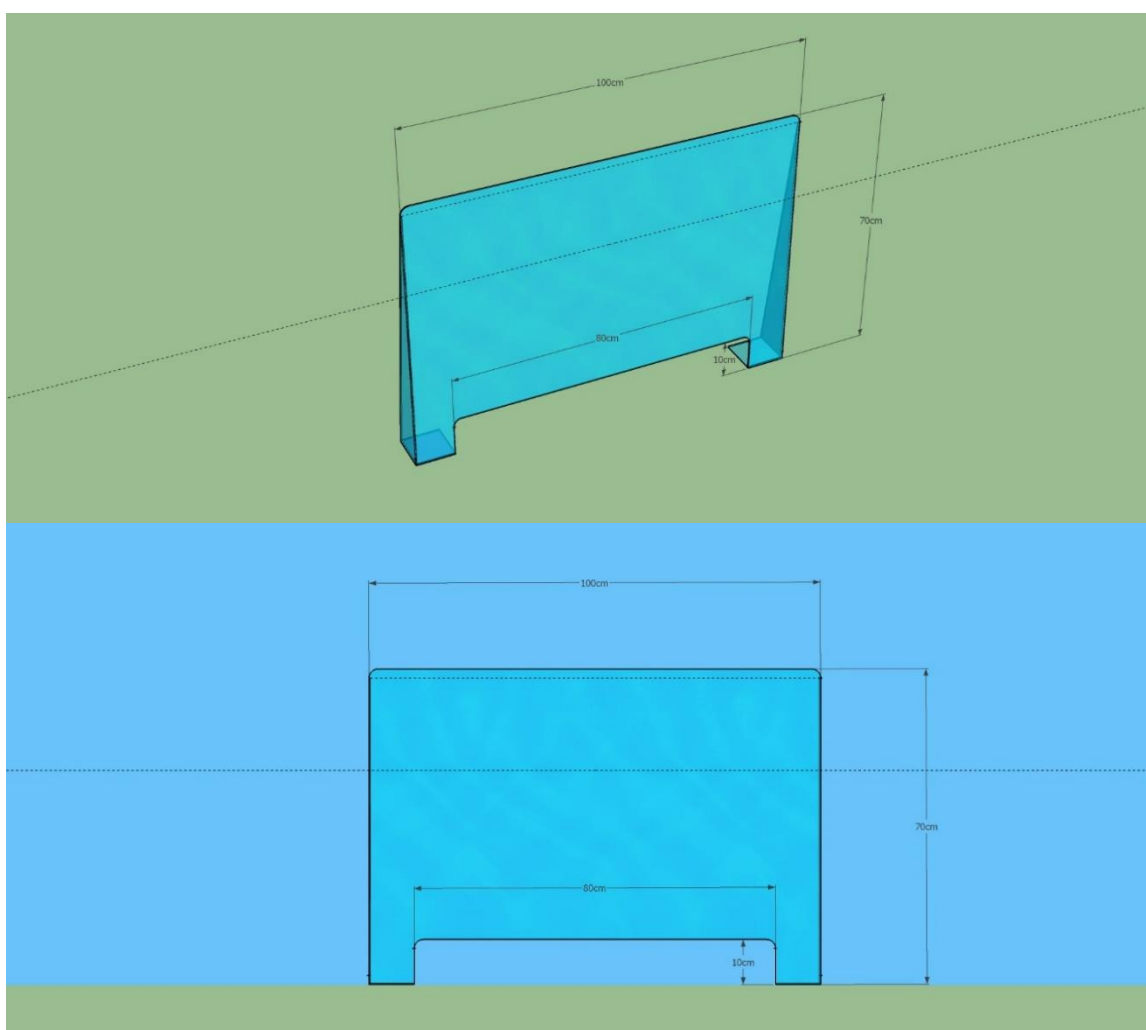

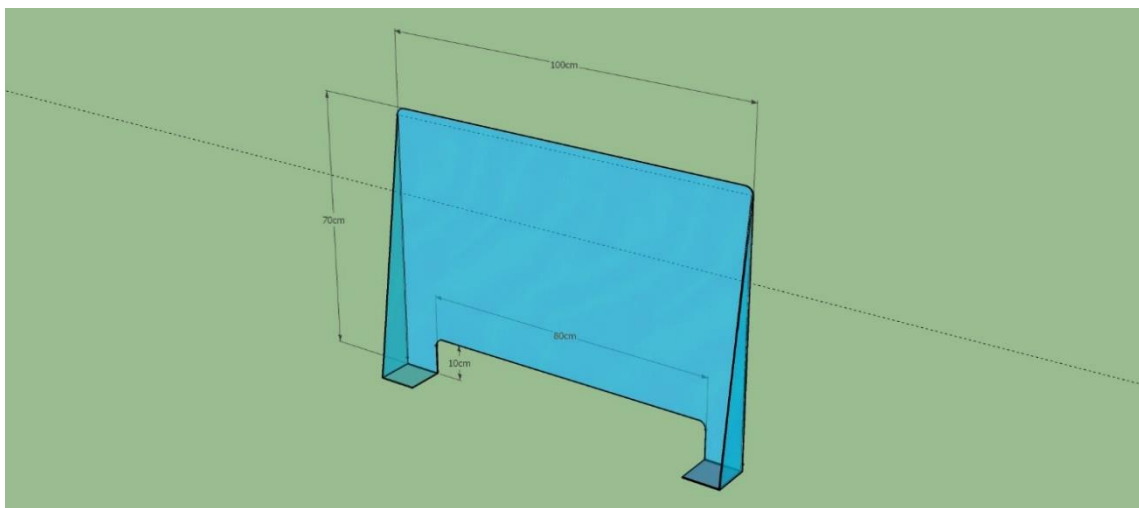

ESCUDO PROTETOR MODELO 3 – Mesas de atendimento postos Atende Bem e Departamento de Gestão de Pessoas

(L=1,60m x H=90 cm – com recorte centralizado L=80cm x H=10 cm)

- Anteparo em poliestireno transparente incolor com espessura 3mm, com abas dobradas, cantos arredondados
- Fixação sobre as mesas por fita VHB (inclusas no fornecimento)
- Deverão ser fornecidas **42 (quarenta e duas) unidades** desse modelo, conforme locais de entrega e instalação abaixo:
 - Atende Bem Assunção: 9 (nove) unidades (Av. João Firmino, 900 – Bairro Assunção)
 - Atende Bem Riacho Grande: 6 (seis) unidades (Av. Araguaia, 265 - Riacho Grande)
 - Atende Bem Alvarenga: 8 (oito) unidades (Estrada dos Alvarenga, 5815 – Alvarenga)
 - Atende Bem Rudge Ramos: 9 (nove) unidades (Rua Jackey, 61 – Rudge Ramos)
 - Departamento de Gestão de Pessoas: 10 (dez) unidades (Praça Samuel Sabatini, 50 – Térreo – Praça dp Servidor – Centro)

ESCUDO PROTETOR MODELO 4 – Balcão de Atendimento – Recepção Atende Bem Assunção, Alvarenga e Rudge Ramos

(L=1,25m x H=55 cm – com recorte centralizado L=80 x H=10cm)

- Anteparo em poliestireno transparente incolor com espessura 3mm, com abas dobradas, cantos arredondados
- Fixação sobre as mesas por fita VHB (inclusas no fornecimento)

Escudos Protetores para Mesas e Balcões de Atendimento

- Deverão ser fornecidas **5 (cinco) unidades** desse modelo, conforme locais de entrega e instalação abaixo:
 - Atende Bem Assunção: 1 (uma) unidade (Av. João Firmino, 900 – Bairro Assunção)
 - Atende Bem Alvarenga: 2 (duas) unidades (Estrada dos Alvarenga, 5815 – Alvarenga)
 - Atende Bem Rudge Ramos: 2 (duas) unidades (Rua Jackey, 61 – Rudge Ramos)

ESCUDO PROTETOR MODELO 5 – Mesa de Atendimento Recepção Atende Bem Assunção (mesa anexa ao balcão de atendimento)

(peça com formato em “L”, sendo medida da parte frontal L=1,10m x medida da lateral direita =70cm x H=1,03m – com recorte centralizado apenas na parte frontal L=60 x H=10cm)

- Anteparo em poliestireno transparente incolor com espessura 3mm, com abas dobradas, cantos arredondados
- Fixação sobre as mesas por fita VHB (inclusas no fornecimento)
- Deverá ser fornecida **1 (uma) unidade** desse modelo
- Local de entrega e instalação: Atende Bem Assunção: (Av. João Firmino, 900 – Bairro Assunção)



Escudos Protetores para Mesas e Balcões de Atendimento

ESCUDO PROTETOR MODELO 6 – Mesas de atendimento Atende Bem Riacho Grande e Departamento de Gestão de Pessoas

(L=1,40m x H=90 cm – com recorte centralizado L=80cm x H=10cm)

- Anteparo em poliestireno transparente incolor com espessura 3mm, com abas dobradas, cantos arredondados
- Fixação sobre as mesas por fita VHB (inclusas no fornecimento)
- Deverão ser fornecidas **2 (duas) unidades** desse modelo, conforme locais de entrega e instalação abaixo:
 - Atende Bem Riacho Grande: 1 (uma) unidade (Av. Araguaia, 265 – Riacho Grande)
 - Departamento de Gestão de Pessoas: 1 (uma) unidade (Praça Samuel Sabatini, 50 – Térreo – Praça do Servidor – Centro)

ESCUDO PROTETOR MODELO 7 – Balcão de Atendimento – Recepção Atende Bem Riacho Grande

(peça com formato em “L”, sendo medidas: da parte frontal L=2,35m x lateral esquerda L=75cm x H=66cm – com recorte centralizado apenas na parte frontal L=80cm x H=10cm)

- Anteparo em poliestireno transparente incolor com espessura 3mm, com abas dobradas, cantos arredondados
- Fixação sobre as mesas por fita VHB (inclusas no fornecimento)
- Deverá ser fornecida **1 (uma) unidade** desse modelo
- Local de entrega e instalação: Atende Bem Riacho Grande: (Av. Araguaia, 265 – Riacho Grande)



ESCUDO PROTETOR MODELO 8 – Mesa de Atendimento Recepção Atende Bem Riacho Grande (mesa anexa ao balcão de atendimento)

(L=85cm x H=1,07m – com recorte centralizado L=50 x H=10cm)

- Anteparo em poliestireno transparente incolor com espessura 3mm, com abas dobradas, cantos arredondados
- Fixação sobre as mesas por fita VHB (inclusas no fornecimento)
- Deverá ser fornecida **1 (uma) unidade** desse modelo
- Local de entrega e instalação: Atende Bem Riacho Grande (Av. Araguaia, 265 – Riacho Grande)

ESCUDO PROTETOR MODELO 9 – Mesa de Atendimento Recepção Atende Bem Alvarenga (mesa anexa ao balcão de atendimento)

(peça com formato em “L”, sendo medida da parte frontal L=1,20m x medida da lateral direita=50cm x H=1,07m – com recorte centralizado apenas na parte frontal L=80 x H=10cm)

- Anteparo em poliestireno transparente incolor com espessura 3mm, com abas dobradas, cantos arredondados
- Fixação sobre as mesas por fita VHB (inclusas no fornecimento)
- Deverá ser fornecida **1 (uma) unidade** desse modelo
- Local de entrega e instalação: Atende Bem Assunção: (Estrada dos Alvarenga, 5815 – Alvarenga)



ESCUDO PROTETOR MODELO 10 – Balcão de Atendimento – Recepção Atende Bem Rudge Ramos

(L=1,00m x H=55 cm – com recorte centralizado L=60 x H=10cm)

- Anteparo em poliestireno transparente incolor com espessura 3mm, com abas dobradas, cantos arredondados
- Fixação sobre as mesas por fita VHB (inclusas no fornecimento)
- Deverá ser fornecida **1 (uma) unidade** desse modelo
- Local de entrega e instalação: Atende Bem Rudge Ramos (Rua Jackey, 61 – Rudge Ramos)

ESCUDO PROTETOR MODELO 11 – Mesa de Atendimento Prioritário Recepção Atende Bem Rudge Ramos

(peça com formato em “L”, sendo medida da parte frontal L=1,20m x lateral direita =1,20cm x H=1,00m – com recorte centralizado apenas na parte frontal L=80 x H=10cm)

- Anteparo em poliestireno transparente incolor com espessura 3mm, com abas dobradas, cantos arredondados
- Fixação sobre as mesas por fita VHB (inclusas no fornecimento)
- Deverá ser fornecida **1 (uma) unidade** desse modelo
- Local de entrega e instalação: Atende Bem Rudge Ramos (Rua Jackey, 61 – Rudge Ramos)



ESCUDO PROTETOR MODELO 12 – Mesa de atendimento Departamento de Gestão de Pessoas

(L=80 cm x H=90 cm – com recorte centralizado L=50cm x H=10cm)

- Anteparo em poliestireno transparente incolor com espessura 3mm, com abas dobradas, cantos arredondados
- Fixação sobre as mesas por fita VHB (inclusas no fornecimento)
- Deverá ser fornecida **1 (uma) unidade** desse modelo
- Local de entrega e instalação: Departamento de Gestão de Pessoas (Praça Samuel Sabatini, 50 – Térreo – Praça do Servidor – Centro)

ESCUDO PROTETOR MODELO 13 – Mesas de atendimento Departamento de Gestão de Pessoas

(L=1,20m x H=90 cm – com recorte centralizado L=80cm x H=10cm)

- Anteparo em poliestireno transparente incolor com espessura 3mm, com abas dobradas, cantos arredondados
- Fixação sobre as mesas por fita VHB (inclusas no fornecimento)
- Deverão ser fornecidas **2 (duas) unidades** desse modelo.
- Local de entrega e instalação: Departamento de Gestão de Pessoas (Praça Samuel Sabatini, 50 – Térreo – Praça do Servidor – Centro)

ESCUDO PROTETOR MODELO 14 – Lateral de mesas de atendimento do Departamento de Gestão de Pessoas e Atende Bem Assunção

(L=70 cm x H=90 cm)

- Anteparo em poliestireno transparente incolor com espessura 3mm, com abas dobradas, cantos arredondados
- Fixação sobre as mesas por fita VHB (inclusas no fornecimento)
- Deverão ser fornecidas **2 (duas) unidades** desse modelo, conforme locais de entrega e instalação abaixo:
 - Atende Bem Assunção: 1 (uma) unidade (Av. João Firmino, 900 – Bairro Assunção)
 - Departamento de Gestão de Pessoas: 1 (uma) unidade (Praça Samuel Sabatini, 50 – Térreo – Praça do Servidor – Centro)

PRAZO DE ENTREGA

O prazo de entrega e instalação dos escudos protetores deve ser de até 10 dias corridos, contados a partir da emissão da autorização de fornecimento.

GARANTIA

Os escudos protetores fornecidos devem ter uma garantia mínima de 12 (doze) meses para defeitos de fabricação e instalação. Esta garantia começa a vigorar a partir da data efetiva do recebimento, atestado por meio de certificado de garantia contra quaisquer defeitos de fabricação. A garantia de solução de qualquer defeito de fabricação deverá ocorrer em, no máximo, 24 horas contadas a partir da comunicação à empresa.

OBSERVAÇÃO

A proposta apresentada pela empresa deverá contemplar os valores finais dos bens, já incluídas despesas relativas ao frete, armanejamento, montagem e demais custos.

PROCESSO DE CONTRATAÇÃO 01427/2020 – PE XX/2020**A N E X O II - PLANILHA DE PREÇOS****(ESTA PLANILHA SERÁ PREENCHIDA PELA LICITANTE DECLARADA VENCEDORA DA LICITAÇÃO)**

	DESCRIÇÃO	QUANTIDADE	PREÇO UNITÁRIO (R\$)	PREÇO TOTAL (R\$)
1	ESCUDO PROTETOR MODELO 1 – Mesas de Atendimento Poupatempo	36		
2	ESCUDO PROTETOR MODELO 2 – Balcões de Atendimento Poupatempo	04		
3	ESCUDO PROTETOR MODELO 3 – Mesas de Atendimento Atende Bem e Departamento de Gestão	42		
4	ESCUDO PROTETOR MODELO 4 – Balcão de Atendimento – Recepção Atende Bem Assunção, Alvarenga e Rudge Ramos	05		
5	ESCUDO PROTETOR MODELO 5 – Mesa de Atendimento Recepção Atende Bem Assunção	01		
6	ESCUDO PROTETOR MODELO 6 – Mesas de Atendimento Atende Bem Riacho Grande e Departamento de Gestão de Pessoas	02		
7	ESCUDO PROTETOR MODELO 7 – Balcão de Atendimento – Recepção Atende Bem Riacho Grande	01		
8	ESCUDO PROTETOR MODELO 8 – Mesa de Atendimento Recepção Atende Bem Riacho Grande	01		
9	ESCUDO PROTETOR MODELO 9 – mesa de Atendimento Recepção Atende Bem Alvarenga	01		
10	ESCUDO PROTETOR MODELO 10 – Balcão de Atendimento Recepção Atende Bem Rudge Ramos	01		
11	ESCUDO PROTETOR MODELO 11 – Mesa de Atendimento Prioritário Atende Bem Rudge Ramos	01		
12	ESCUDO PROTETOR MODELO 12 – Mesa de Atendimento Departamento de Gestão de Pessoas	01		
13	ESCUDO PROTETOR MODELO 13 – Mesa de Atendimento Departamento de Gestão de Pessoas	02		
14	ESCUDO PROTETOR MODELO 14 – Lateral de mesas de atendimento do Departamento de Gestão de Pessoas e Atende Bem Assunção	02		
			VALOR TOTAL (R\$):	R\$.....

Unidade compradora	Município de São Bernardo do Campo		
Nº do processo de licitação	01427/2020 - PE 303	Situação	Aguardando homologação
Início das propostas	13/07/2020 11:00:00	Término das propostas	17/07/2020 14:30:00
Início da disputa	17/07/2020 14:35:15		
Objeto	FORNECIMENTO E INSTALAÇÃO DE BARREIRAS DE PROTEÇÃO PARA UNIDADES DE ATENDIMENTO, CONFORME A LEI Nº 13.979 DE 06 DE FEVEREIRO DE 2020 E DECRETOS MUNICIPAIS Nº 21.111/20 E 21.116/20 - COVID 19		

Às 14:34 horas do dia 17/07/2020, na AV. KENNEDY Nº 1100, bairro ANCHIETA, cidade de SÃO BERNARDO DO CAMPO - SP, reuniram-se o Pregoeiro Sr(a). RITA IDLER GOMES e a respectiva equipe de apoio, designados pelo ato de nomeação, para realização da Sessão Pública do Processo de Contratação Nº 01427/2020 - PE 303 que tem por objeto FORNECIMENTO E INSTALAÇÃO DE BARREIRAS DE PROTEÇÃO PARA UNIDADES DE ATENDIMENTO, CONFORME A LEI Nº 13.979 DE 06 DE FEVEREIRO DE 2020 E DECRETOS MUNICIPAIS Nº 21.111/20 E 21.116/20 - COVID 19, conforme especificação do Edital PE 303/2020 e seus anexos cujos detalhes e ocorrências encontram-se abaixo relacionados:

LICITANTES		
CNPJ - Nome do Licitante	E-mail	LC 123/06
009.232.909/0001-40 - LUIZ CARLOS DONADIO - REFORMAS E INSTALACOES	luizdonadio@yahoo.com.br	Sim
008.623.577/0001-61 - ART ESTRUTURAL ENGENHARIA E EVENTOS EIRELI	artestrutural@telefonica.com.br	Sim
021.838.913/0001-51 - SALES COMERCIAL SERVIÇOS E DECORAÇÃO EIRELI	salescomercial.orcamento@gmail.com	Sim

CERTIDÕES CADASTRADAS POR LICITANTE VENCEDOR

Empresa	LUIZ CARLOS DONADIO - REFORMAS E INSTALACOES	CNPJ	009.232.909/0001-40
---------	--	------	---------------------

DOCUMENTOS

Documento	Nº do Dcto.	Expedição	Validade	Situação
CERTIDÃO NEGATIVA DE TRIBUTOS MUNICIPAIS MOBILIÁRIO		30/05/2012	24/08/2020	Válido
CERTIDÃO NEGATIVA DE TRIBUTOS ESTADUAIS		30/05/2012	13/08/2020	Válido
CERTIDÃO CONJUNTA NEGATIVA DE TRIBUTOS FEDERAIS E DIVIDA ATIVA UNIÃO		30/05/2012	26/08/2020	Válido
CERTIDÃO NEGATIVA DE DÉBITOS TRABALHISTAS - CNDT		06/06/2012	23/08/2020	Válido
CERTIDÃO NEGATIVA FALÊNCIA E CONCORDATA		30/05/2012	15/01/2021	Válido
CERTIFICADO DE REGULARIDADE DO FGTS		30/05/2012	31/07/2020	Válido

ETAPA DE LANCES

Item 1 - (7V001021015) - FORNECIMENTO E INSTALAÇÃO DE BARREIRA DE PROTEÇÃO

Situação	Encerrado			
Quantidade	1,0000 / SERVIÇO (01550)			
Valor de referência	35857,7600	Lance vencedor	33000,0000	
Data	Licitante	Marca	Valor do lance	Situação
17/07/2020 15:18:19	LUIZ CARLOS DONADIO - REFORMAS E INSTALACOES	hantke	33.000,00	Válido
17/07/2020 15:18:00	ART ESTRUTURAL ENGENHARIA E EVENTOS EIRELI	Própria	33.080,00	Válido
17/07/2020 15:17:15	LUIZ CARLOS DONADIO - REFORMAS E INSTALACOES	hantke	33.099,00	Válido

17/07/2020 15:16:52	ART ESTRUTURAL ENGENHARIA E EVENTOS EIRELI	Própria	33.125,00	Válido
17/07/2020 15:16:12	LUIZ CARLOS DONADIO - REFORMAS E INSTALACOES	hantke	33.129,00	Válido
17/07/2020 15:15:51	ART ESTRUTURAL ENGENHARIA E EVENTOS EIRELI	Própria	33.140,00	Válido
17/07/2020 15:15:36	LUIZ CARLOS DONADIO - REFORMAS E INSTALACOES	hantke	33.147,00	Válido
17/07/2020 15:15:03	ART ESTRUTURAL ENGENHARIA E EVENTOS EIRELI	Própria	33.150,00	Válido
17/07/2020 15:13:55	LUIZ CARLOS DONADIO - REFORMAS E INSTALACOES	hantke	33.159,00	Válido
17/07/2020 15:13:26	ART ESTRUTURAL ENGENHARIA E EVENTOS EIRELI	Própria	33.169,00	Válido
17/07/2020 15:12:37	LUIZ CARLOS DONADIO - REFORMAS E INSTALACOES	hantke	33.170,00	Válido
17/07/2020 15:12:12	ART ESTRUTURAL ENGENHARIA E EVENTOS EIRELI	Própria	33.180,00	Válido
17/07/2020 15:11:44	LUIZ CARLOS DONADIO - REFORMAS E INSTALACOES	hantke	33.189,00	Válido
17/07/2020 15:11:15	ART ESTRUTURAL ENGENHARIA E EVENTOS EIRELI	Própria	33.199,00	Válido
17/07/2020 15:10:37	LUIZ CARLOS DONADIO - REFORMAS E INSTALACOES	hantke	33.200,00	Válido
17/07/2020 15:10:02	ART ESTRUTURAL ENGENHARIA E EVENTOS EIRELI	Própria	33.238,00	Válido
17/07/2020 15:09:00	LUIZ CARLOS DONADIO - REFORMAS E INSTALACOES	hantke	33.240,00	Válido
17/07/2020 15:08:40	ART ESTRUTURAL ENGENHARIA E EVENTOS EIRELI	Própria	33.249,00	Válido
17/07/2020 15:07:53	LUIZ CARLOS DONADIO - REFORMAS E INSTALACOES	hantke	33.250,00	Válido
17/07/2020 15:07:28	ART ESTRUTURAL ENGENHARIA E EVENTOS EIRELI	Própria	33.289,00	Válido
17/07/2020 15:06:50	LUIZ CARLOS DONADIO - REFORMAS E INSTALACOES	hantke	33.290,00	Válido
17/07/2020 15:05:58	ART ESTRUTURAL ENGENHARIA E EVENTOS EIRELI	Própria	33.399,00	Válido
17/07/2020 15:05:37	LUIZ CARLOS DONADIO - REFORMAS E INSTALACOES	hantke	33.400,00	Válido
17/07/2020 15:04:50	ART ESTRUTURAL ENGENHARIA E EVENTOS EIRELI	Própria	33.599,00	Válido
17/07/2020 15:04:03	LUIZ CARLOS DONADIO - REFORMAS E INSTALACOES	hantke	33.600,00	Válido
17/07/2020 15:03:38	ART ESTRUTURAL ENGENHARIA E EVENTOS EIRELI	Própria	33.790,00	Válido
17/07/2020 15:02:10	LUIZ CARLOS DONADIO - REFORMAS E INSTALACOES	hantke	33.800,00	Válido
17/07/2020 15:01:54	ART ESTRUTURAL ENGENHARIA E EVENTOS EIRELI	Própria	33.990,00	Válido
17/07/2020 15:01:04	LUIZ CARLOS DONADIO - REFORMAS E INSTALACOES	hantke	34.000,00	Válido
17/07/2020 15:00:35	ART ESTRUTURAL ENGENHARIA E EVENTOS EIRELI	Própria	34.090,00	Válido
17/07/2020 15:00:14	LUIZ CARLOS DONADIO - REFORMAS E INSTALACOES	hantke	34.100,00	Válido
17/07/2020 14:58:28	ART ESTRUTURAL ENGENHARIA E EVENTOS EIRELI	Própria	34.140,00	Válido
17/07/2020 14:58:10	LUIZ CARLOS DONADIO - REFORMAS E INSTALACOES	hantke	34.150,00	Válido
17/07/2020 14:57:32	ART ESTRUTURAL ENGENHARIA E EVENTOS EIRELI	Própria	34.198,00	Válido
17/07/2020 14:57:15	LUIZ CARLOS DONADIO - REFORMAS E INSTALACOES	hantke	34.200,00	Válido

17/07/2020 14:56:55	ART ESTRUTURAL ENGENHARIA E EVENTOS EIRELI	Própria	34.250,00	Válido
17/07/2020 14:56:35	LUIZ CARLOS DONADIO - REFORMAS E INSTALACOES	hantke	34.298,00	Válido
17/07/2020 14:56:01	ART ESTRUTURAL ENGENHARIA E EVENTOS EIRELI	Própria	34.299,00	Válido
17/07/2020 14:55:31	LUIZ CARLOS DONADIO - REFORMAS E INSTALACOES	hantke	34.300,00	Válido
17/07/2020 14:55:12	ART ESTRUTURAL ENGENHARIA E EVENTOS EIRELI	Própria	34.399,00	Válido
17/07/2020 14:54:50	LUIZ CARLOS DONADIO - REFORMAS E INSTALACOES	hantke	34.400,00	Válido
17/07/2020 14:54:23	ART ESTRUTURAL ENGENHARIA E EVENTOS EIRELI	Própria	34.599,00	Válido
17/07/2020 14:54:02	LUIZ CARLOS DONADIO - REFORMAS E INSTALACOES	hantke	34.600,00	Válido
17/07/2020 14:53:20	ART ESTRUTURAL ENGENHARIA E EVENTOS EIRELI	Própria	34.699,00	Válido
17/07/2020 14:52:40	LUIZ CARLOS DONADIO - REFORMAS E INSTALACOES	hantke	35.700,00	Válido
17/07/2020 14:51:59	ART ESTRUTURAL ENGENHARIA E EVENTOS EIRELI	Própria	35.890,00	Válido
17/07/2020 14:51:07	LUIZ CARLOS DONADIO - REFORMAS E INSTALACOES	hantke	37.999,00	Válido
17/07/2020 14:50:31	ART ESTRUTURAL ENGENHARIA E EVENTOS EIRELI	Própria	38.000,00	Válido
17/07/2020 14:50:04	LUIZ CARLOS DONADIO - REFORMAS E INSTALACOES	hantke	39.800,00	Válido
17/07/2020 14:49:26	ART ESTRUTURAL ENGENHARIA E EVENTOS EIRELI	Própria	40.000,00	Válido
17/07/2020 14:49:03	LUIZ CARLOS DONADIO - REFORMAS E INSTALACOES	hantke	45.000,00	Válido
17/07/2020 14:47:53	ART ESTRUTURAL ENGENHARIA E EVENTOS EIRELI	Própria	50.000,00	Válido
17/07/2020 14:47:13	LUIZ CARLOS DONADIO - REFORMAS E INSTALACOES	hantke	54.800,00	Válido
17/07/2020 14:45:25	ART ESTRUTURAL ENGENHARIA E EVENTOS EIRELI	Própria	55.000,00	Válido
17/07/2020 13:32:36	SALES COMERCIAL SERVIÇOS E DECORAÇÃO EIRELI	2PRESSGRÁFICA	490.800,00	Válido
17/07/2020 08:35:51	ART ESTRUTURAL ENGENHARIA E EVENTOS EIRELI	Própria	120.000,00	Válido
14/07/2020 17:39:01	LUIZ CARLOS DONADIO - REFORMAS E INSTALACOES	hantke	56.000,00	Válido

Chat:

Chat ocorrido durante o Pregão Eletrônico.		
Data	Usuário	Mensagem
17/07/2020 - 14:31:20:200	LUIZ CARLOS DONADIO - REFORMAS E INSTALACOES	boa tarde
17/07/2020 - 14:31:33:420	ART ESTRUTURAL ENGENHARIA E EVENTOS EIRELI	boa tarde a todos
17/07/2020 - 14:31:59:513	Município de São Bernardo do Campo	Boa tarde Srs Fornecedores.
17/07/2020 - 14:35:30:543	Sistema	Abertura do item 1 para lances. Justificativa: Início da Disputa.
17/07/2020 - 14:35:46:980	Município de São Bernardo do Campo	Srs Fornecedores, ofertem seus lances.
17/07/2020 - 14:36:41:707	Município de São Bernardo do Campo	Lembramos que as especificações devem ser rigorosamente atendidas e informamos que será solicitada apresentação de valores unitários, conforme Anexo II
17/07/2020 - 14:38:17:447	Município de São Bernardo do Campo	Informamos que nao poderemos dar aceite a valores superiores a nossa Referência.

17/07/2020 - 14:38:46:900	Município de São Bernardo do Campo	Solicitamos reduções substanciais pois os valores ofertados estão muito acima de nosso valor de referência.
17/07/2020 - 14:43:05:103	Município de São Bernardo do Campo	Srs Fornecedores, nosso valor de referência é pouco inferior a R\$ 35.900,00. Por favor verifiquem a possibilidade de redução.
17/07/2020 - 15:20:23:520	Sistema	O item 1 foi encerrado com sucesso.
17/07/2020 - 15:22:25:690	Sistema	Início da fase de Negociação/ Habilitação/ Aceitabilidade.
17/07/2020 - 15:22:33:413	Sistema	Abertura do item 1 para negociação. Justificativa: Negociação.
17/07/2020 - 15:22:33:430	Sistema	LC 123/06 - Item 1 - O fornecedor vencedor já é beneficiário da lei 123/06.
17/07/2020 - 15:24:41:550	Município de São Bernardo do Campo	Sr Fornecedor 106, este é seu melhor valor?
17/07/2020 - 15:25:43:683	LUIZ CARLOS DONADIO - REFORMAS E INSTALACOES	sim ,já estamos em nosso limite de preços
17/07/2020 - 15:29:39:047	Município de São Bernardo do Campo	Ok Sr Fornecedor 106, informo que o valor ofertado está dentro de nossa aceitabilidade.
17/07/2020 - 15:37:02:073	Município de São Bernardo do Campo	Sr Fornecedor 106, conforme informado no início da Sessão Pública solicitamos que seja encaminhada para o e-mail rita.idler@saobernardo.sp.gov.br Planilha de Preços Unitários - Anexo II, devidamente assinada.
17/07/2020 - 15:37:22:397	Município de São Bernardo do Campo	Qual io menor prazo para envio Sr Fornecedor 106?
17/07/2020 - 15:40:40:997	LUIZ CARLOS DONADIO - REFORMAS E INSTALACOES	A planilha será entregue até segunda feira 12:00hs
17/07/2020 - 15:42:01:153	Município de São Bernardo do Campo	Ok Sr Fornecedor 106. Aguardamos sua planilha a ´te segunda de manhã.
17/07/2020 - 15:43:46:663	LUIZ CARLOS DONADIO - REFORMAS E INSTALACOES	Obrigado
17/07/2020 - 15:44:03:930	Município de São Bernardo do Campo	Suspenderemos este Pregão para recebimento da planilha solicitada e informamos que a Sessão Pública será retomada na segunda-feira, 20/07/2020 às 15 horas.
17/07/2020 - 15:44:44:157	Município de São Bernardo do Campo	Alguma dúvida Srs Fornecedores?
17/07/2020 - 15:46:09:247	Município de São Bernardo do Campo	Srs Fornecedores, muito obrigada pela participação. Tenham todos uma boa tarde e excelente final de semana. E se possível participem da retomada.
17/07/2020 - 15:46:45:073	Município de São Bernardo do Campo	*** Pregão Suspenso ***
17/07/2020 - 15:47:28:640	Sistema	Chat bloqueado.
20/07/2020 - 15:00:24:047	Sistema	Chat desbloqueado.
20/07/2020 - 15:00:49:083	Município de São Bernardo do Campo	*** Retomada da Sessão Pública ***
20/07/2020 - 15:01:02:293	Município de São Bernardo do Campo	Boa tarde Srs Fornecedores.
20/07/2020 - 15:01:30:967	Município de São Bernardo do Campo	Retomamos ete Pregão após recebimento e análise da Planilha de Preços solicitada ao Fornecedor 106.
20/07/2020 - 15:02:37:673	Município de São Bernardo do Campo	Nossa equipe de apoio informa não ter nada a opor a contratação da empresa com o menor preço ofertado.
20/07/2020 - 15:03:48:257	Município de São Bernardo do Campo	Informamos que o valor total da Planilha está igual ao último lance ofertado e que todos os documentos de habilitação da empresa com o menor lance encontram-se válidos em nosso cadastro.
20/07/2020 - 15:04:15:563	Município de São Bernardo do Campo	Assim, prosseguiremos com aceite do menor lance e habilitação da empresa vencedora deste Pregão.
20/07/2020 - 15:04:42:190	Sistema	O(s) lance(s) do fornecedor LUIZ CARLOS DONADIO - REFORMAS E INSTALACOES no(s) item(ns) 1 foi(ram) aceito(s). Justificativa: Lance aceito, por encontrar-se abaixo do valor de referência
20/07/2020 - 15:05:28:770	Sistema	O participante LUIZ CARLOS DONADIO - REFORMAS E INSTALACOES foi habilitado. Justificativa: Todos os documentos válidos em nosso cadastro de acordo com o edital;
20/07/2020 - 15:06:01:433	Sistema	O item 1 do pregão eletrônico foi encerrado com sucesso. Justificativa: Item encerrado.;
20/07/2020 - 15:06:29:557	Município de São Bernardo do Campo	Após o encerramento da etapa de Negociação/Habilitação, o sistema ficará aberto por 10 minutos para apresentação de Intenção de Recurso se for o caso.
20/07/2020 - 15:07:01:927	Município de São Bernardo do Campo	Srs Fornecedores, muito obrigada pela participação. Tenham todos uma boa tarde e ótima semana.
20/07/2020 - 15:29:06:623	Sistema	A sessão pública do pregão foi encerrada. Justificativa: Sessão Pública encerrada;

QUADRO DE RESULTADOS

Licitante LUIZ CARLOS DONADIO - REFORMAS E INSTALACOES

CNPJ 09232909000140

Item	Marca	Qtd. comprada	Valor unitário	Valor total
FORNECIMENTO E INSTALAÇÃO DE BARREIRA DE PROTEÇÃO	hantke	1,0000	R\$ 33.000,00	R\$ 33.000,00
			Subtotal	R\$ 33.000,00
			Total	R\$ 33.000,00

RITA IDLER GOMES

Pregoeiro



TERMO DE ADJUDICAÇÃO POR ITEM - SBC

Informações geradas em 20/07/2020 15:52:29

Por RITA IDLER GOMES

Unidade compradora	Município de São Bernardo do Campo		
Nº do processo de licitação	01427/2020 - PE 303	Situação	Aguardando homologação
Nº do edital	PE 303/2020		
Início de recebimento de propostas	13/07/2020 11:00:00	Término de recebimento de propostas	17/07/2020 14:30:00
Abertura de propostas	17/07/2020 14:34:35	Data de adjudicação	20/07/2020 15:33:01
Início da disputa	17/07/2020 14:31:00		
Objeto	FORNECIMENTO E INSTALAÇÃO DE BARREIRAS DE PROTEÇÃO PARA UNIDADES DE ATENDIMENTO, CONFORME A LEI Nº 13.979 DE 06 DE FEVEREIRO DE 2020 E DECRETOS MUNICIPAIS Nº 21.111/20 E 21.116/20 - COVID 19		

Verificadas as aceitabilidades das propostas à luz do Edital, realizada a disputa por lances com a participação dos proponentes classificados, analisados os eventuais recursos interpostos imediatamente após a disputa, o pregoeiro procedeu às análises habilitatórias dos Fornecedores com menor preço ofertado para cada item, buscando encontrar aqueles que atendessem plena e satisfatoriamente às condições estipuladas no Edital.

Em 20/07/2020 15:33 min, após concluir todas as etapas, adjudico ao(s) licitante(s) abaixo relacionado(s), o(s) item(s) seguinte(s):

Item 1 - (7V001021015) FORNECIMENTO E INSTALAÇÃO DE BARREIRA DE PROTEÇÃO			
Adjudicado para	LUIZ CARLOS DONADIO - REFORMAS E INSTALACOES - CNPJ: 09232909000140, por R\$ 33.000,0000		
Quantidade adjudicada/unidade	1,0000/SERVIÇO	Valor unitário	R\$ 33.000,0000
		Total adjudicado	R\$ 33.000,0000

Resumo	
Fornecedores convidados	241
Fornecedores participantes	3
Fornecedores vencedores	1
Número total de itens	1
Número total de itens com vencedor	1
Valor total previsto	R\$ 35.857,7600
Valor dos itens sem vencedor	R\$ 0,0000
Valor previsto para itens com vencedor	R\$ 2.857,7600
Valor dos itens com vencedor	R\$ 33.000,0000
Economia	R\$ 2.857,7600
Percentual de economia	7,9697%

SAO BERNARDO DO CAMPO, 20 de julho de 2020

RITA IDLER GOMES

Pregoeiro



TERMO DE HOMOLOGAÇÃO POR ITEM - SBC

Informações geradas em 21/07/2020 06:53:49

Por MAURICIO FABBRI

Unidade compradora	Município de São Bernardo do Campo
Nº do processo de licitação	01427/2020 - PE 303
Nº do pregão	PE 303/2020
Objeto	FORNECIMENTO E INSTALAÇÃO DE BARREIRAS DE PROTEÇÃO PARA UNIDADES DE ATENDIMENTO, CONFORME A LEI Nº 13.979 DE 06 DE FEVEREIRO DE 2020 E DECRETOS MUNICIPAIS Nº 21.111/20 E 21.116/20 - COVID 19

Homologo nos termos do artigo 43, inciso VI, da Lei Federal n.º 8.666/1993 e suas alterações; da Lei Federal n.º 10.520/2002, da Lei Federal n.º 13.979/2020 e do Decreto Municipal n.º 18.014/2012, o procedimento licitatório, registrando os seguintes resultados:

Ao licitante LUIZ CARLOS DONADIO - REFORMAS E INSTALACOES - CNPJ: 09232909000140

Item - 1 - (7V001021015) - FORNECIMENTO E INSTALAÇÃO DE BARREIRA DE PROTEÇÃO

Quantidade	1,0000	Unidade de medida	SERVIÇO (01550)
Valor unitário	R\$ 33.000,0000	Marca	hantke
Valor total	R\$ 33.000,0000		

Sub-total	R\$ 33.000,0000
-----------	-----------------

Total desta contratação	R\$ 33.000,0000
-------------------------	-----------------

PEDRO ANTONIO AGUIAR PINHEIRO

Autoridade



MUNICÍPIO DE SÃO BERNARDO DO CAMPO

Av. Kennedy, n 1.100 - Bairro Anchieta - São Bernardo do Campo - SP - CEP 09726-253

CNPJ: 46.523.239/0001-47 Ins.Estadual: Isento Tels 2630-5516, 2630-5517 e 2630-5518 Email: empenho.af@saobernardo.sp.gov.br

AUTORIZAÇÃO DE FORNECIMENTO - A.F. 02184/2020

PROCESSO - 01427/2020

Folha 1

Razão Social LUIZ CARLOS DONADIO - REFORMAS E INSTALACOES	CNPJ/CPF 09.232.909/0001-40	Codigo 27143
--	--------------------------------	-----------------

Endereço
RUA IRINEU FERREIRA DA SILVA, 000112
RUDGE RAMOS SAO BERNARDO DO CAMPO SP

CEP
09621020

Telefone
011- 43685040 / 43685040

Email
LUIZDONADIO@YAHOO.COM.BR;luizdonadio@yahoo.com.br

Conta Bancária

Banco	Agencia	Nr.Conta
033	0188-3	13 003635-8

OBJETO

Item	Quantidade	Unidade	Prazo de entrega	Valor Unidade	Valor Total
1	1	SERVICO	10DIAS	33.000,00	33.000,00

7V-001-02-101/5 GRUPO/CLASSE: 30/46 FORNECIMENTO E INSTALAÇÃO DE BARREIRA DE PROTEÇÃO ANTIVIRAIS OU BARREIRAS DE ACRÍLICO, ESPESSURA MÍNIMA 3MM.

MARCA: hantke

Total	Valor R\$
TRINTA E TRÊS MIL REAIS	33.000,00

Cond.Pgto 15DFQ	Destino SA-1.	Licitação PE 00303/2020	Data Emissão 23/07/2020	Processo 01427/2020	Apartado
--------------------	------------------	----------------------------	----------------------------	------------------------	----------

Local de entrega

DEPARTAMENTO DE ATENDIMENTO AO CIDADÃO-RUA NICOLAU FILIZOLA, N°.100-CENTRO; AV.JOÃO FIRMINO, N°900-B° ASSUNÇÃO; AV.ARAGUAIA, N°. 265-RIACHO GRANDE; EST. DOS ALVAGENGAS, N°.5815-ALVARENGAS; RUA JACKEY, N° 61-RUDGE RAMOS;PRAÇA SAMUEL SABATINI,N°.50-CENTRO.

Informações Complementares

MAIORES INFS. C/ FERNANDA-TEL.: 9700-0998.

Condição de Entrega

ENTREGA UNICA

CLÁUDIO SILVA
DIRETOR DE DIVISÃO-SA-21
DEPARTAMENTO DE LICITACOES E MATERIAIS

ATENÇÃO

SR. FORNECEDOR: ESSA AUTORIZAÇÃO DE FORNECIMENTO - AF SOMENTE É VALIDA QUANDO ACOMPANHADA DA RESPECTIVA NOTA DE EMPENHO - N.E.

Informações Adicionais

1. Mencionar na Nota Fiscal o numero desta Autorizacao de Fornecimento e do Processo de Contratacao;
2. A empresa sujeita-se as multas previstas no Edital;
3. Em nenhuma hipotese serao aceitos titulos via cobranca bancaria
4. A Contratada, recebendo esta Autorizacao de Fornecimento declara sob as penas da lei nao possuir debitos com a seguridade social.
5. A Contratada devera entregar a documentacao fiscal acompanhada de Certidões comprobatórias de Regularidade Fiscal e Trabalhista, todas dentro do prazo de validade nelas assinaladas, sob pena de aplicação de penalidades, conforme descrito em edital.

	Folha de Informação	Processo 1427/20	Folha 140	Rubrica
---	------------------------	---------------------	--------------	---------

À
SF.322.1
Serviço de Reserva e Empenho

Autorizo o EMPENHO, no valor de **R\$ 33.000,00 (trinta e três mil reais)** a favor da empresa **LUIZ CARLOS DONADIO - REFORMAS E INSTALACOES - CNPJ 09.232.909/0001-40**, proveniente de barreira de proteção para unidade de atendimento (covid-19) - AF 2184/2020/ Reserva nº 2282/2020.

Dotação Orçamentária	C.Reduz.	C.Aplicação	PA	S.Elemento
39.392.3.3.90.30.00.04.122.0025.2071.01	1995-0	312.00005	7129/2020	SE- 28

CRONOGRAMA DE DESEMBOLSO: AGOSTO/ 2020

SA-2, em 23 de julho de 2020

JOSÉ LUIZ BARBOSA DE BARROS
Diretor
Departamento de Licitações e materiais



MUNICÍPIO DE SÃO BERNARDO DO CAMPO
SECRETARIA DE FINANÇAS
DEPARTAMENTO DE CONTABILIDADE E CUSTOS

NOTA DE EMPENHO: 09635/2020

Folha 1

Processo						Folha	Rubrica
Tipo	Sigla	Número	Exercício	A/P	AF		
PC		1.427	2020		02184/2020		

Interessado	CNPJ	Código
LUIZ CARLOS DONADIO - REFORMAS E INSTALACOES	09.232.909/0001-40	27143

Dados do Empenho			
Tipo	Regime	Contra Entrega Liq.	Modalidade
ORDINÁRIO	NORMAL		PREGÃO ELETRÔNICO-BEC PE 00303/2020

Cronograma de Desembolso
AGO 33.000,00

Histórico
FORNECIMENTO DE BARREIRAS DE PROTECAO ANTIVIRAIS, (INCLUSO INSTALACAO). EM RAZAO DO DECRETO MUNICIPAL 21.111/2020 QUE RECONHECE A PANDEMIA DO COVID-19. PC1427/2020,AF:2184/2020

Dados Orçamentários		
Dotação	Código Reduzido	Reserva
39.392.3.3.90.30.00.04.122.0025.2458.01	1995-0	02282 T

Projeto/Atividade	Cód. de Aplicação	Rec.Financeiro	Sub Elemento	Descrição
7129/2020	312-00005		28	MATERIAL DE PROTECAO E SEGURANCA

Valor Empenhado	Saldo Até a Data	Saldo
33.000,00	100.000,00	90.000,00

Dados Ordenação de Despesa		
Unidade Ordenadora	Código do Ordenador	Nome do Ordenador
SA-2	3921	JOSE LUIZ BARBOSA DE BARROS

REIMPRESSÃO

SÃO BERNARDO DO CAMPO, 24 de JULHO de 2020

Emitido por SF.322-1
ANTONIO CARLOS ANTONIASSI
 Matrícula: 033156

Original deste documento é eletrônico e foi assinado digitalmente por ALEXANDRE ALMEIDA LUCIANO. Para verificar a autenticidade desta cópia impressa, acesse o site <https://prodigi.saobernardo.sp.gov.br/cpav-portal-externo> e informe o processo PC.001427/2020-93 e o código G7OUM988.