



PREFEITURA DO MUNICÍPIO DE SÃO BERNARDO DO CAMPO

RESOLUÇÃO SF, SO, SU, SP nº 2,  
de 25 de janeiro de 1974.

Regulamenta a construção e de jazigos nas  
necrópoles administradas pelo município.

ORLANDO PINTAUDI FILHO, Secretário de Finanças; HÉLCIO DA SILVA MOUTINHO, Secretário de Obras; JOÃO AMÉRICO DE ANDRADE MARTINS, Secretário de Serviços Urbanos e PAULO SÉRGIO GUIDETTI, Secretário de Planejamento e Economia, no uso de suas atribuições legais, em especial os artigos 14 a 18 da lei municipal nº 2.240, de 13 de agosto de 1976 e parágrafo 2º do artigo 3º da lei municipal nº 2.130, de 9 de julho de 1974;

Considerando que os cemitérios administrados por esta municipalidade adotam 3 (três) tipos de projetos para a construção de jazigos, os quais variam apenas de acordo com a metragem do terreno;

Considerando a necessidade de racionalizar e agilizar procedimentos e a tramitação de processos que tratem de pedidos de autorização para construção e reforma de jazigos;

RESOLVEM:

I - Aprovar e adotar previamente projetos padronizados para a construção de jazigos nas necrópoles administradas pelo Município, os quais integram os Anexos I, II e III desta resolução;

II - Padronizar memorial descritivo para a formulação de pedidos referentes à construção e reforma de jazigos, conforme modelo que integra o Anexo IV da presente resolução;

III - Estabelecer o fluxograma, que integra o Anexo V, na tramitação de pedidos desta natureza;

IV - Esta resolução entra em vigor na data de sua publicação, revogadas as disposições em contrário.

São Bernardo do Campo, 25 de janeiro de 1974.

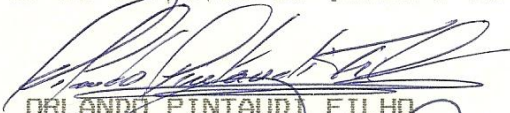
  
ORLANDO PINTAUDI FILHO  
Secretário de Finanças

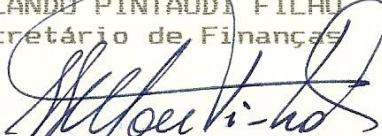
  
HÉLCIO DA SILVA MOUTINHO  
Secretário de Obras



PREFEITURA DO MUNICÍPIO DE SÃO BERNARDO DO CAMPO

  
JOÃO AMÉRICO DE ANDRADE MARTINS  
Secretário de Serviços Urbanos

  
PAULO SÉRGIO GUIDETTI  
Secretário de Planejamento e Economia

ANEXO I  
CONSTRUÇÃO DE JAZIGO (1,00M DE FRENTE)  
SEM ESCALA

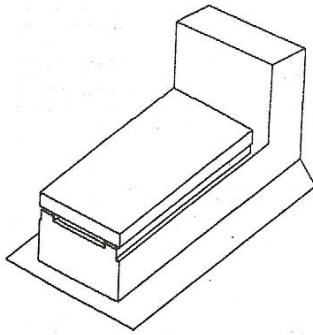

PERSPECTIVA

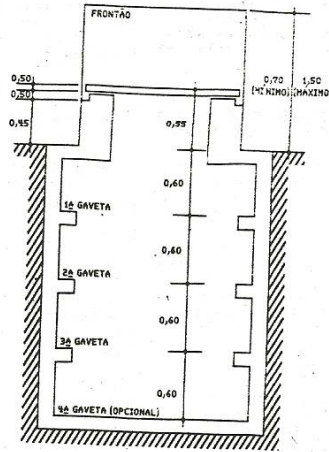

CORTE AA

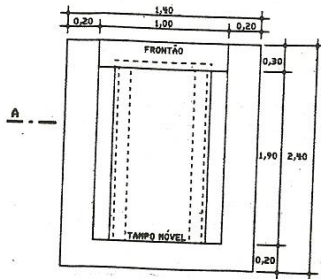

PLANTA TÉRREO

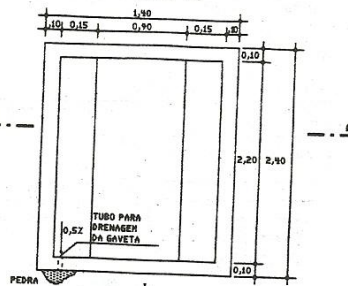

PLANTA SUBSOLO

PREFEITURA DO MUNICÍPIO DE  
SÃO BERNARDO DO CAMPO

PROJETO PADRÃO, ELABORADO PELO  
DEPARTAMENTO DE PROJETOS E OR-  
CAMENTOS - 50-3 E APROVADO PELO  
DEPARTAMENTO DE OBRAS PARTICU-  
LARES - 50-4, CONFORME RESOLU-  
ÇÃO SF, SO, SU, SP Nº 2, DE 25  
DE JANEIRO DE 1999.

VISTO

ANEXO II  
CONSTRUÇÃO DE JAZIGO (1,50M DE FRENTE)  
SEM ESCALA

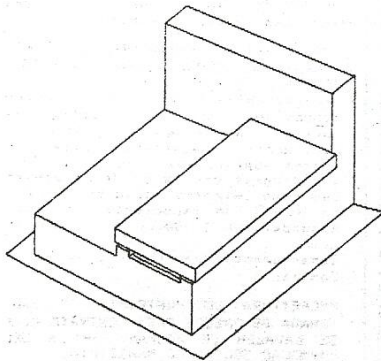

PERSPECTIVA

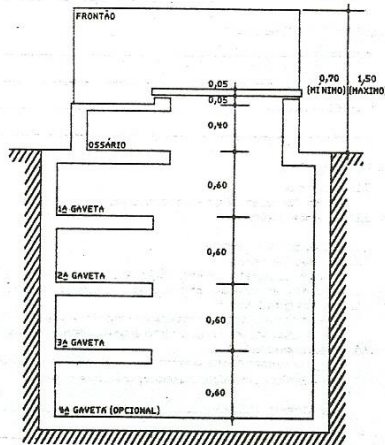

CORTE AA

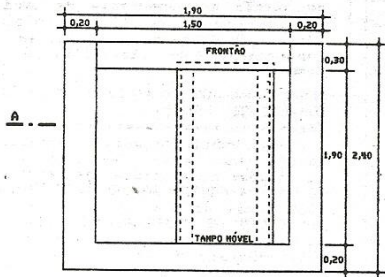

PLANTA TÉRREO

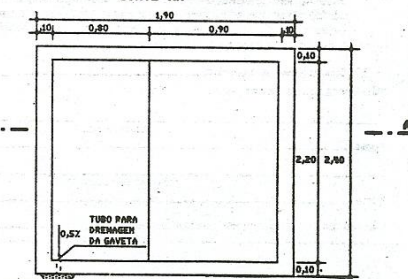

PLANTA SUBSOLO

PREFEITURA DO MUNICÍPIO DE  
SÃO BERNARDO DO CAMPO

PROJETO PADRÃO, ELABORADO PELO  
DEPARTAMENTO DE PROJETOS E OR-  
CAMENTOS - 50-3 E APROVADO PELO  
DEPARTAMENTO DE OBRAS PARTICU-  
LARES - 50-4, CONFORME RESOLU-  
ÇÃO SF, SO, SU, SP Nº 2, DE 25  
DE JANEIRO DE 1999.

VISTO

ANEXO III  
CONSTRUÇÃO DE JAZIGO (2,00M DE FRENTE)  
SEM ESCALA

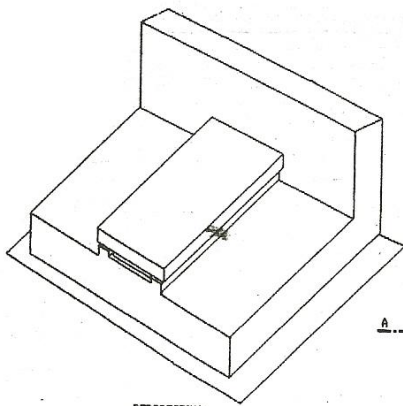

PERSPECTIVA

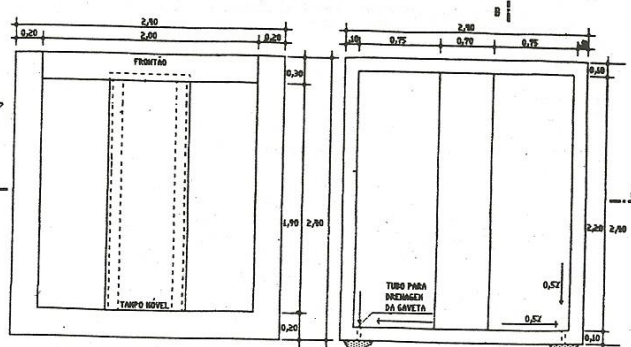

PLANTA TÉRREO

PLANTA SUBSOLO

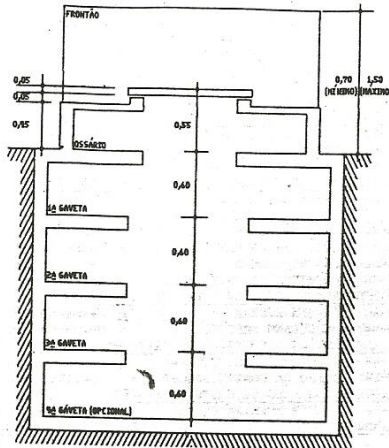

CORTE AA

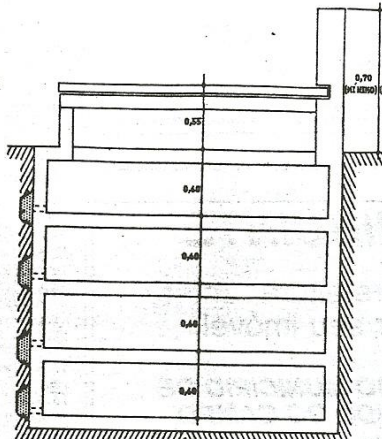

CORTE BB

PREFEITURA DO MUNICÍPIO DE  
SÃO BERNARDO DO CAMPO  
PROJETO PADRÃO, ELABORADO PELO  
DEPARTAMENTO DE PERÍMETROS E OR-  
CAMENTOS - 50-D E ORÇAMENTO PELO  
DEPARTAMENTO DE OBRAS PARTICU-  
LARES - 50-4, CONFORME RESOLU-  
ÇÃO SP, 50, 51, SP Nº 2, DE 25  
DE FEVEREIRO DE 1994.  
VISTO

ANEXO IV

MEMORIAL DESCRITIVO

O presente memorial destina-se à:  
( ) Construção de jazigo  
( ) Reforma de jazigo

1. DADOS DO LOTE:

Lote nº: \_\_\_\_\_  
Quadra: \_\_\_\_\_  
Neorópole: \_\_\_\_\_  
Dimensões do lote: \_\_\_\_\_

2. DADOS DO CONCESSIONÁRIO:

Família de: \_\_\_\_\_  
Documento: \_\_\_\_\_  
Endereço: \_\_\_\_\_

3. ESPECIFICAÇÕES:

- 3.1. Escavação:  
Deverá obedecer as dimensões discriminadas em projeto anexo.
- 3.2. Alicerces e Paredes:  
Serão em alvenaria de tijolo macio de barro, assentados com argamassa de cal, areia e cimento.
- 3.3. Laje das Carneiras:  
Serão em concreto armado, observando-se caimento mínimo de 0,5% (cinco por cento) em direção ao ponto de drenagem especificado em projeto.
- 3.4. Revestimento Interno:  
Será feito chapisco com massa de cimento e areia e, posteriormente, aplicada massa grossa (cal, cimento e areia) desempenada.
- 3.5. Revestimento Externo:  
O tipo de revestimento externo ficará a critério do concessionário do jazigo. (Exemplos: cerâmica, mármore, granito e outros).  
Revestimento utilizado: \_\_\_\_\_
- 3.6. Adornos:  
Poderão ser colocados no jazigo quaisquer adornos, a critério do concessionário, desde que previamente aprovados pela Administração da Neorópole. Estes devem respeitar as dimensões máximas especificadas em projeto, principalmente em relação à altura do frontão.

3.7. Quantidade de gavetas: \_\_\_\_\_  
São Bernardo do Campo, em \_\_\_\_\_ de \_\_\_\_\_ de \_\_\_\_\_

Nome: \_\_\_\_\_  
CONCESSIONÁRIO

Nome: \_\_\_\_\_  
CONSTRUTOR LICENCIADO

Número da inscrição no Cadastro Mobiliário: \_\_\_\_\_

ANEXO V

